

Коллектив компании «Alarmtrade» благодарит Вас за выбор автомобильной охранно-сервисной системы Pandora DX-57R

Pandora DX-57R – охранно-сервисная система, предназначенная для монтажа на все классы автомобилей с бортовым напряжением 12 В. Данное изделие – результат труда группы высококвалифицированных российских инженеров, включает в себя множество уникальных и современных инженерно-технологических и программно-аппаратных решений.

При разработке системы использована самая современная элементная база от лучших мировых производителей электронных компонентов. Изделие произведено с использованием нового высокоточного оборудования для монтажа компонентов и контроля, что гарантирует высокое качество, надежность и стабильность технических и пользовательских характеристик в течение всего срока эксплуатации.

Система обладает максимально криптостойким кодом авторизации команд с уникальным диалоговым алгоритмом и индивидуальным для каждого изделия ключом шифрования, что обеспечивает безупречную защиту от электронного взлома.

На изделие предоставляется три года гарантии, сервисная поддержка в городах России и ближнего зарубежья. Помощь в решении вопросов, связанных с эксплуатацией и монтажом системы, обеспечивается интернет-службой поддержки и бесплатной «горячей телефонной линией».

Комплект системы имеет климатическое исполнение У-2.1 (N-2.1) по ГОСТ 15150-69.

Эксплуатационные параметры основных компонентов по ГОСТ Р 52230-2004 и ГОСТ 14254-2015:

устройство управления (брелоки, радиометки и т.д.) – рабочий диапазон -10°С до +40°С, степень защиты IP40; базовый блок – рабочий диапазон от -40°С до +85°С, степень защиты IP40.

Информация о дополнительных компонентах комплекта включена в схему подключения или сопровождающий документ.

Система разработана и произведена с соблюдением требований по Правилам ЕЭК ООН № 97, ГОСТ Р 50789-95, ГОСТ Р 28279-89, ГОСТ 28751-90 (СТ СЭВ 6895-89), ГОСТ 29157-91, ГОСТ Р 50607-93.

Наш интернет-адрес: alarmtrade.ru

Служба поддержки пользователей: support@alarmtrade.ru

Телефон «горячей линии»: 8-800-700-17-18 (звонок по России бесплатный)

Сделано в России, г. Калуга, ул. Кирова, 20а.



Содержание

Общая информация	4
Комплектация системы	4
Обязательно к прочтению	5
ПИН-коды системы	6
Индивидуальная карта владельца	6
Выносная кнопка	7
Расположение элементов системы	7
Базовый блок системы	8
Информационные сигналы системы	9
Функции и режимы	11
Режим охраны	11
Контролируемые и охраняемые зоны	12
Дистанционный и автоматический запуск двигателя	12
Режим Slave	14
Устройства и режимы авторизации владельца	14
Проверка количества прописанных в систему устройств	16
Брелок дистанционного управления	17
Включение/выключение брелока	17
Назначение светового индикатора брелока SEND/ALARM	18
Замена батарейки в брелоке	18
Функции, оперативно вызываемые кнопками брелока	19
Пиктограммы брелока	20
Главное меню настроек	21–33
Монтаж системы	34
Общие требования к монтажу	34
Описание разъемов базового блока	35
Схема подключения	36–38

Брелок дистанционного управления	39
Главное меню настроек	39–42
Мобильное приложение Pandora BT	42
Управление системой	45
Включение режима охраны	45
Выключение режима охраны	46
Отпирание замка багажника	47
Запирание/отпирание дверей с включенным зажиганием	47
Отложенная постановка под охрану (руки заняты)	48
Поиск автомобиля	49
Режим «Паника»	49
Управление дистанционным запуском двигателя	49
Управление предпусковым подогревателем	51
Режим технического обслуживания (ТО)	52
Аварийное управление системой	53
Аварийное отключение режима охраны / пляжного режима	55
Аварийное управление противоугонными режимами	55
Программирование системы	57
Дополнительные устройства	68
Гарантийные обязательства	70
Свидетельство установки	71
Свидетельство о приемке	72
Гарантийный талон	72

ОБЩАЯ ИНФОРМАЦИЯ

Комплектация системы

1. Руководство по эксплуатации и монтажу	1 шт.
2. Индивидуальная карта владельца	1 шт.
3. Брелок	1 шт.
4. Базовый блок системы	1 шт.
5. Выносная кнопка	1 шт.
6. Внешний датчик температуры двигателя	1 шт.
7. Релейный модуль	1 шт.
8. Комплект кабелей и крепежа	1 шт.
9. Упаковка	1 шт.

! Производитель оставляет за собой право без уведомления потребителя вносить изменения в комплектацию и конструкцию изделий для улучшения их технических и эксплуатационных параметров.

Обязательно к прочтению

Перед началом монтажа и эксплуатацией системы внимательно прочитайте данную инструкцию, обратите особое внимание на текст, отмеченный знаком !

! Автомобильная охранно-сервисная система (далее обозначаемая как «система») является сложным техническим изделием, подлежащим профессиональной установке, настройке и обслуживанию квалифицированными специалистами.

! Работа системы зависит от типа подключения, комплектации, произведённых настроек, а также штатной работы и комплектации транспортного средства.

! В комплект системы включена «Индивидуальная карта владельца», под защитным покрытием которой находятся данные, предназначенные только для владельца системы. Настоятельно рекомендуем убедиться в целостности защитного покрытия после завершения работ. Если защитный слой карты был удалён (нарушен) специалистом, производившим монтаж, то переустановка системы производится силами данного работника. Перед удалением защитного слоя обязательно ознакомьтесь с описанием раздела «Индивидуальная карта владельца».

! По завершению монтажа системы:

- Обязательно убедитесь в работоспособности системы и реализованных функций в присутствии специалиста. Рекомендовано отметить реализованные функции напротив каждого описания в разделе «Управление системой» - отметкой о работоспособности .
- Обязательно убедитесь в заполнении разделов «Свидетельство установки» и «Гарантийный талон». Заполненные документы могут понадобиться в гарантийных случаях или при обращении в службу поддержки.
- Попросите специалиста произвести отметки в разделе «Расположение элементов системы» - данная информация может понадобиться для диагностики/настройки или аварийного отключения системы.
- Для повышения защиты настоятельно рекомендуем изменить заводское значение ПИН-кодов системы. Консультация по замене осуществляется специалистом, производившим монтаж. Изменённые коды рекомендовано запомнить или записать в разделе «ПИН-коды системы».

ПИН-коды системы

Секретный ПИН-код
(располагается на «Индивидуальной карте владельца»)

Сервисный ПИН-код
(заводское значение 1-1-1-1)

ПИН-код иммобилайзера
(при реализации функции «Кодового иммобилайзера»)

Пляжный ПИН-код
(при реализации функции «Пляжный режим»)

НЕ ПОДЛЕЖИТ ИЗМЕНЕНИЮ

□	□	□	□
---	---	---	---

□	□	□	□
---	---	---	---

□	□	□	□
---	---	---	---

! Рекомендовано записать или запомнить измененные или созданные ПИН-коды. Исключите возможность доступа к кодам третьих лиц.

Индивидуальная карта владельца

! Удалите защитный слой с осторожностью, не пользуйтесь острыми предметами, чтобы не повредить скрытую под защитным слоем информацию. Исключите возможность доступа к карте третьих лиц. Информация на индивидуальной карте уникальна, в случае её утери или порчи не подлежит восстановлению или изменению.

Индивидуальная карта владельца – пластиковая карта, содержащая под защитным слоем персональную информацию системы:

- **PIN (Секретный ПИН-код)** – содержит четыре цифры. Необходим для отключения режима охраны, средств авторизации, может применяться для входа в меню программирования.
- **LOGIN / PASS / № телефона** – не используются.

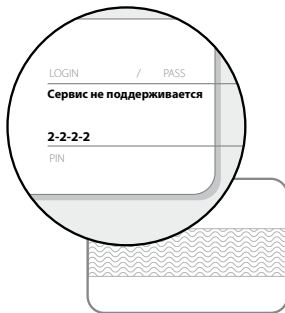

Выносная кнопка

Выносная кнопка «VALET» со встроенным трехцветным (красный, зелёный, оранжевый) световым индикатором «LED». Кнопка необходима для управления режимами охраны, аварийного управления, программирования системы. Выносная кнопка располагается в салоне транспорта (см. раздел «Расположение элементов системы»).

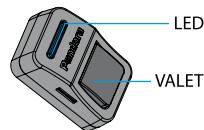

Расположение элементов системы

- 1 Выносная кнопка (кнопка «VALET» по CAN)
- 2 Кнопка ввода «ПИН-кода иммобилайзера»
- 3 Кнопка ввода «Пляжного ПИН-кода»
- 4 Блокируемая цепь
- 5 Базовый блок системы
- 6
- 7
- 8

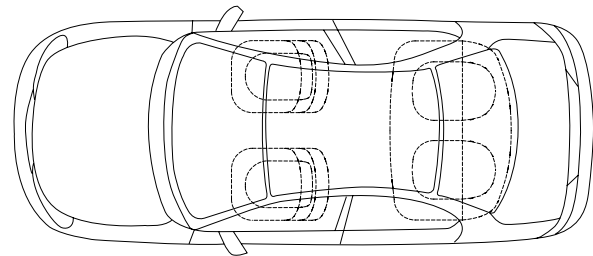
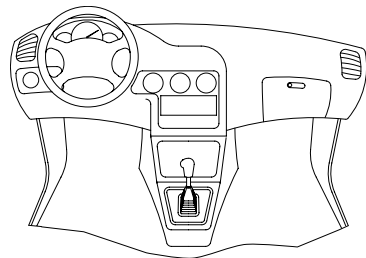

Базовый блок системы

Антенна на 868 MHz (диалоговый алгоритм шифрования AES 128 bit) – поддержка работы до 4 брелоков: D-010, DXL-707/078/077, R-387.

Встроенная антенна 2.4 GHz, протокол Bluetooth 4.2 – поддержка работы до 14 периферийных Bluetooth-устройств (см. раздел «Дополнительное оборудование»), в том числе связь с записанным смартфоном.

Встроенный 3D-акселерометр – распознавание удара/движения/наклона, отдельные зоны датчика удара (тревожная и предупредительная), регулировка чувствительности по зонам, алгоритм блокировки двигателя и закрытия центрального замка при начале движения.

Датчики температуры – определение температурных показаний по зонам: салон - внутренний датчик базового блока, двигатель - внешний датчик температуры (см. раздел «Комплектация системы»), окружающая среда - цифровой протокол автомобиля*. Настройки системы позволяют произвести переназначение датчиков на необходимые зоны и использовать показания температуры с внешних периферийных устройств (PS-331BT, RHM-03 BT, DMS-100 BT); реализовать функции автоматического запуска и глушения двигателя, предпускового подогревателя и/или догревателя по температурным показаниям.

Встроенные цифровые интерфейсы 2xCAN/LIN* – работа с цифровыми шинами транспортного средства для реализации управления и контроля, работа с предпусковыми подогревателями Webasto Thermo Top Evo и Eberspacher Hydronic 1/2/3.

















Встроенный цифровой порт IMMO-KEY и бесключевой обход штатного иммобилайзера* – аппаратные и программные алгоритмы при поддержке специального сервера, позволяющие системе обойти штатный иммобилайзер для автоматического и дистанционного запуска двигателя.

Встроенный порт microUSB – обновление и настройка системы с помощью специальных сервисов «Pandora Спец».

! *Подробная информация о поддержке доступна на сайте SPECIALIST.ALARMTRADE.RU, раздел «Автомобили».

Информационные сигналы системы

ВЫНОСНАЯ КНОПКА	
СИГНАЛЫ ИНДИКАТОРА «LED»	ОПИСАНИЕ
РЕЖИМ ОХРАНЫ ВКЛЮЧЕН	
Красные короткие вспышки	Система в охране
Зелёные короткие вспышки	Система в охране (устройства авторизации в зоне действия)
Частые красные вспышки	Система в режиме тревоги
РЕЖИМ ОХРАНЫ ВЫКЛЮЧЕН	
Погашен	Система снята с охраны
Красным светится	Автопостановка под охрану Отложенная постановка на охрану
Зеленым светится (при включенном зажигании)	Система в режиме технического обслуживания (ТО)
Оранжевые вспышки (при включении зажигания)	Отображение количества прописанных устройств управления (брелок, часы, браслет)
Зеленые вспышки (при включении зажигания)	Отображение количества прописанных радиометок
Красная вспышка (при включении зажигания)	Отображение прописанного смартфона
ВВОД СЕКРЕТНОГО / СЕРВИСНОГО ПИН-КОДА	
Оранжевая вспышка	Подтверждение нажатия кнопки «VALET»
Короткая красная вспышка	Подтверждение ввода цифры ПИН-кода Некорректный ввод ПИН-кода
Красные и зелёные попеременные вспышки	Правильный ввод ПИН-кода



СИРЕНА  / СВЕТОВАЯ СИГНАЛИЗАЦИЯ 	
СИГНАЛЫ	ОПИСАНИЕ
1x  /1x 	Включение режима охраны
2x  /2x 	Выключение режима охраны
5x  /5x 	Поиск автомобиля
30сек.  /30сек. 	«Режим тревоги» - оповещение о нарушении тревожной зоны датчиков «Режим паника»
3x 	Индикация процедуры дистанционного/автоматического запуска двигателя
3x  /1x 	«Режим предупреждения» - оповещение о нарушении предупредительной зоны датчиков
4x  /4x 	Оповещение о срабатывании тревожной зоны датчиков при снятии с охраны Напоминание о невыключенных габаритных огнях при постановке на охрану Оповещение о неисправности тревожной зоны датчиков при постановке на охрану
25 сек.  /25 сек. 	Предупреждение о блокировке двигателя в режиме антиограбления 1/2





БИПЕР	
СИГНАЛЫ	ОПИСАНИЕ
1 звуковой сигнал	Включение ТО
2 звуковых сигнала	Выключение ТО
1 звуковой сигнал	Правильный ввод «ПИН-кода иммобилайзера»
3 звуковых сигнала (3 раза)	Разряжен элемент питания в радиометке (при включении зажигания)
4 звуковых сигнала (4 раза)	Отсутствуют устройства авторизации (при включении зажигания)
Учащенные звуковые сигналы	Предупреждение о блокировке двигателя в режиме антиограбления 1/2

 Сирена и звуковой извещатель «БИПЕР» не входят в комплект системы.



ФУНКЦИИ И РЕЖИМЫ

Режим охраны





При включении режима охраны производится 1x  звуковое и 1x  световое оповещение, осуществляется контроль зон транспорта с разделением на уровни срабатывания:

- «Режим предупреждения» - включается при незначительном воздействии на датчик удара или дополнительный датчик, сопровождается 1x  световым и 3x  звуковыми сигналами;
- «Режим тревоги» - включается при воздействии на датчики или нарушении контролируемой зоны, сопровождается 30 сек.  световыми и 30 сек.  звуковыми сигналами, досрочно отменить которые возможно при выключении режима охраны.

При нарушении контролируемых зон базовый блок системы:

- производит запись события в собственной энергонезависимой памяти;
- включает режим предупреждения или тревоги;
- доступными способами производит оповещение владельца;
- производит блокировку (в соответствии с реализованными настройками и типом подключения). Если в момент включения режима охраны контролируемая(е) зона(ы) оказались в открытом состоянии, то базовый блок системы произведёт 4x  звуковых предупреждающих сигнала и 4x  световые вспышки с передачей оповещения о данной зоне.

При неисправности охраняемой зоны, базовый блок системы временно отключает данную зону. Если концевой датчик сработает более 9 раз подряд, то он будет отключен до следующей постановки на охрану. Датчик удара/наклона/движения временно отключается на 15 секунд, если он срабатывал более трёх раз подряд.

При выключении режима охраны производится 2x  звуковое и 2x  световое оповещение, отключается блокировка двигателя (если не были задействованы иммобилайзер и дополнительные блокировки). Если в режиме охраны происходило тревожное событие (кроме предупредительного уровня), то базовый блок системы в момент выключения охраны произведёт 4x  звуковых предупреждающих сигнала и 4x  световые вспышки. После снятия с охраны базовый блок системы предоставляет информацию о состоянии зон транспорта без сохранения в энергонезависимую память.

 Экстренное отключение режима см. в разделе «АВАРИЙНОЕ УПРАВЛЕНИЕ СИСТЕМОЙ».

Контролируемые и охраняемые зоны



- Температура салона (контроль)
- Температура двигателя (контроль)
- Температура окружающей среды (контроль)*/**
- Напряжение бортовой сети (контроль)
- Работа двигателя (контроль)
- Работа подогревателя (контроль)
- Топливо (контроль)
- Положение «Паркинг (АКПП) / Ручной тормоз (МКПП)» (контроль)
- Напоминание о невыключенных габаритных огнях (контроль)*
- Срабатывание датчика удара (охрана - тревожная/предупредительная зона)
- Срабатывание датчика движения (охрана - тревожная зона)
- Срабатывание датчика наклона (охрана - тревожная зона)
- Статус штатной тревоги (охрана - тревожная зона)*
- Дополнительный датчик (контроль, охрана - тревожная / предупредительная зона)**
- Включение зажигания (контроль, охрана - тревожная зона)
- Открытие дверей (контроль, охрана - тревожная зона)
- Открытие капота (контроль, охрана - тревожная зона)
- Открытие багажника (контроль, охрана - тревожная зона)
- Нажатие тормоза (контроль, охрана - тревожная зона)

* Доступно только по цифровой шине автомобиля (см. поддержку на сайте SPECIALIST.ALARMTTRADE.RU, раздел «Автомобили»).

** Опционально (не входит в комплект системы).

Дистанционный и автоматический запуск двигателя

Процедуры запуска используются с целью прогрева двигателя, прогрева или охлаждения салона автомобиля, а также подзарядки аккумулятора. Процедуры могут осуществляться: дистанционно – по команде пользователя; автоматически – по предварительно настроенной функции системы.

Дистанционные и автоматические запуски двигателя возможны только при нахождении системы в режиме охраны . Находясь в режимах дистанционного и автоматического старта двигателя, система продолжает исполнять функции охраны всех принятых под контроль зон и датчиков, отключив датчик удара  и дополнительный датчик  (в системе доступны настройки, позволяющие использовать датчики во время запуска двигателя). Датчик движения в

этом режиме, напротив, переводится в режим повышенной чувствительности с уменьшением времени реакции на движение. При нарушении любой контролируемой зоны автоматический или дистанционный запуск будет остановлен.

При пользовании режимами дистанционного и автоматического старта двигателя стоит уделить особое внимание надежности фиксации автомобиля на месте парковки стояночным тормозом или другими средствами, ограничивающими возможные перемещения автомобиля.

Дистанционный и автоматический запуск двигателя на автомобилях с автоматической коробкой передач (АКПП) произойдет, если рычаг селектора будет находиться в положении «Р».

Если автомобиль оснащен механической коробкой передач (МКПП), то дистанционный или автоматический запуск произойдет, только если перед включением режима охраны была произведена процедура «ПРОГРАММНАЯ НЕЙТРАЛЬ».

Пример процедуры «Программная нейтраль»

1. Не выключая зажигание, при работающем двигателе зафиксируйте надежно автомобиль стояночным тормозом, переведите рычаг МКПП в нейтральное положение, процедура «Программная нейтраль» включает автоматическое (разрешено штатными настройками системы).
2. Поверните ключ в замке зажигания до положения OFF и выньте его из замка - двигатель при этом продолжит работу (для автомобилей с кнопкой Start/Stop пункт 2 нужно пропустить).
3. Покиньте автомобиль, закройте двери.
4. Включите режим охраны - двигатель будет остановлен, система готова к исполнению команд дистанционного или автоматического запуска.

Автоматические запуски

Система позволяет владельцу установить режимы автоматического запуска и останова двигателя при помощи мобильного приложения, часть функций доступна при настройке с помощью брелока. Автоматические запуски возможны по следующим параметрам: расписанию, периоду времени, температуре двигателя, напряжению. Останов двигателя произойдет автоматически по истечению установленного времени прогрева, достижения заданной температуры или по команде от пользователя.

I Запуск двигателя по температуре возможен только при подключенном датчике температуры двигателя (наличие датчика зависит от комплектации системы).

Дистанционный и автоматический запуск двигателя невозможен при открытом капоте.

При трех последовательных неудачных попытках автоматического запуска все последующие автоматические запуски будут отменены до выключения/включения режима охраны (не влияет на дистанционный запуск).

Режим Slave

Данный режим позволяет включать и выключать режим охраны при помощи штатных средств управления транспорта: пульт дистанционного управления, датчик/кнопка на ручке двери (для автомобилей с интеллектуальной системой доступа).

Режим по умолчанию выключен – настройка/подключение производится квалифицированным специалистом. Для повышения противоугонного функционала режима SLAVE рекомендовано использовать устройства и режимы авторизации владельца: запрет снятия с охраны в отсутствие метки, отключение блокировок двигателя при вводе «ПИН-кода иммобилайзера» (см. раздел «Режим кодового иммобилайзера»).

Устройства и режимы авторизации владельца

Устройства авторизации

Устройства авторизации – это средства управления, записанные в память системы: смартфон с установленным приложением, радиометка, брелок-метка, часы, браслет. Устройства предназначены для управления охранными и противоугонными режимами системы: свободные руки, иммобилайзер, антиограбление.

Для использования смартфона, брелока-метки, часов, браслета в качестве устройства авторизации необходимо произвести дополнительные настройки системы – настройки производятся квалифицированным специалистом.

При использовании устройств авторизации рекомендовано установить звуковой извещатель «Бипер».

Режим свободные руки (Hands Free)

Режим предназначен для автоматического включения и выключения режима охраны при удалении или приближении владельца с устройством авторизации к транспортному средству.

Режим по умолчанию выключен – настройка производится квалифицированным специалистом.

Режим иммобилайзера

Режим предназначен для распознавания владельца с помощью устройств авторизации при выключенной охране.

В момент включения зажигания, система контролирует наличие устройств авторизации в зоне радиообмена. Если устройств нет в зоне действия радиообмена, система заблокирует работу двигателя. Блокировка двигателя произойдет сразу или при начале движения, в зависимости от способа реализации блокировки и настроек системы. При появлении в зоне связи устройств авторизации происходит выход из режима блокировки и возврат в нормальный режим работы.

Режим по умолчанию выключен – настройка производится квалифицированным специалистом.

Резкое отключение режима см. в разделе «АВАРИЙНОЕ УПРАВЛЕНИЕ СИСТЕМОЙ».

Режимы антиограбления 1/2 (Anti-Hi-Jack 1/2)

Режимы предназначены для предотвращения попытки захвата транспортного средства при исчезновении устройств авторизации из зоны радиообмена системы при выключенной охране.

Режим антиограбления 1 – при включенном зажигании, система контролирует наличие устройств авторизации в зоне радиообмена по открыванию или закрыванию двери.

Режим антиограбления 2 – при включенном зажигании, система постоянно контролирует наличие устройств авторизации в зоне радиообмена.

Если устройств авторизации нет в зоне действия радиообмена при описанных выше условиях, система произведет отложенную по времени блокировку двигателя. Перед блокировкой двигателя прозвучит прерывистый тоновый сигнал сирены («Предупреждение о блокировке»). Блокировка двигателя произойдет сразу или при начале движения, в зависимости от способа реализации блокировки и настроек системы. При появлении в зоне связи устройств авторизации происходит выход из режима блокировки и возврат в нормальный режим работы.

Режим по умолчанию выключен – настройка производится квалифицированным специалистом.

Резкое отключение режима см. в разделе «АВАРИЙНОЕ УПРАВЛЕНИЕ СИСТЕМОЙ».

Режим кодового иммобилайзера

Режим позволяет использовать собственный запрограммированный код «ПИН-код иммобилайзера» для отключения блокировки двигателя, управления режимом ТО, выключения режима охраны. Код необходимо вводить с помощью штатных элементов управления транспорта (кнопки, рычаги, педали) и/или элементов, установленных дополнительно.

ПРИМЕР ВЫПОЛНЕНИЯ ФУНКЦИЙ КОДОВОГО ИММОБИЛАЙЗЕРА

- Включите зажигание для функций отключения блокировки и режима технического обслуживания (для выключения режима охраны и управления таймерными каналами включать зажигание необязательно).
- Введите «ПИН-код иммобилайзера», код может содержать от 1 до 4 цифр значением от 1 до 9: - нажмите на элемент управления количество раз, равное первой и последующим цифрам; - паузы между нажатиями элемента не должны превышать 1 секунду, паузы более 1 секунды воспринимаются системой как окончание ввода предыдущей и переход к вводу следующей цифры «ПИН-кода иммобилайзера».
- После корректного ввода кода звуковой извещатель «Бипер» произведёт короткий звуковой сигнал, и система выполнит запрограммированную функцию.

Режим по умолчанию выключен – настройка производится квалифицированным специалистом.

Резкое отключение режима см. в разделе «АВАРИЙНОЕ УПРАВЛЕНИЕ СИСТЕМОЙ».

Пляжный режим

Режим позволяет использовать собственный запрограммированный код «Пляжный ПИН-код» для включения и выключения режима охраны. Код необходимо вводить с помощью штатного элемента управления транспорта (кнопка/сенсор на ручке двери или багажника) или элемента, установленного дополнительно.

ПРИМЕР ВКЛЮЧЕНИЯ/ВЫКЛЮЧЕНИЯ ПЛЯЖНОГО РЕЖИМА

- Нажимайте на штатный или дополнительно установленный элемент до однократной вспышки световой сигнализации, после чего приступите к вводу «Пляжного ПИН-кода».
- Введите «Пляжный ПИН-код», код может содержать от 1 до 4 цифр значением от 1 до 9:
 - нажмите на элемент управления количество раз, равное первой и последующим цифрам;
 - паузы между нажатиями элемента не должны превышать 1 секунду, паузы более 1 секунды воспринимаются системой как окончание ввода предыдущей и переход к вводу следующей цифры «Пляжного ПИН-кода».
- После корректного ввода кода система включит/выключит режим охраны, подтверждая выполнение команды звуковой и световой сигнализацией.

! РЕЖИМ ПО УМОЛЧАНИЮ ВЫКЛЮЧЕН – НАСТРОЙКА ПРОИЗВОДИТСЯ КВАЛИФИЦИРОВАННЫМ СПЕЦИАЛИСТОМ.
ЭКСТРЕННОЕ ОТКЛЮЧЕНИЕ РЕЖИМА СМ. В РАЗДЕЛЕ «АВАРИЙНОЕ УПРАВЛЕНИЕ СИСТЕМОЙ».

Проверка количества прописанных в систему устройств

Проверить количество устройств управления, записанных в память системы, можно по числу вспышек индикатора «LED», расположенного на выносной кнопке или на базовом блоке.

При каждом включении зажигания в режиме выключенной охраны:

- оранжевые вспышки отображают запрограммированные устройства управления (брелок, часы, браслет);
- зелёные вспышки – радиометки;
- длинная красная вспышка - смартфон.

Также количество прописанных устройств можно проверить по числу звуковых сигналов sireны (🔊), сняв и надев обратно клемму аккумулятора (при данной возможности транспорта).

БРЕЛОК ДИСТАНЦИОННОГО УПРАВЛЕНИЯ

Двусторонний брелок – это устройство оперативного управления и отображения состояния системы и транспорта. Брелок предназначен только для работы при нахождении в зоне действия штатного радиоканала системы.

Все передаваемые по радиоканалу команды обладают максимально криптостойким кодом авторизации команд с уникальным диалоговым алгоритмом шифрования. Для облегчения восприятия событий в брелке используется 16 мелодий. Каждая мелодия соответствует отдельному событию. В брелке применен световой индикатор, повышающий информативность брелока.



Включение/выключение брелока

Для включения брелока нажмите кнопку **F** и удерживайте ее 3 секунды, в момент включения прозвучит мелодия «ВКЛЮЧЕНИЕ БРЕЛОКА». Если брелок не включается, произведите замену элемента питания (см. раздел «Замена батарейки в брелоке»). Повторное нажатие и удерживание кнопки в течение 3 секунд выключит брелок.

! Все команды управления передаются по радиоканалу, при работе с брелоком, для достижения максимальной эффективности и максимальной дальности радиообмена, рекомендуется не закрывать пальцами рук зону встроенной антенны (см. рисунок).

Брелок является унифицированным средством управления. Функции брелока зависят от модели охранной системы.

Назначение светового индикатора брелока SEND/ALARM

Индикатор зеленого цвета «SEND»:

- при наличии связи в канале оповещения коротко вспыхивает;
- при полном отсутствии связи не светится.

Индикатор красного цвета «ALARM»:

- во время любых оповещений часто вспыхивает;
- при полном отсутствии связи коротко вспыхивает.

Замена батарейки в брелоке

При использовании качественного элемента питания брелок системы может функционировать без его замены до 4 месяцев.

Элемент питания необходимо заменить, если брелок не включается или индикатор разряда  начнет мигать последним сегментом.











Для замены элемента питания:

- сдвиньте крышку батарейного отсека в направлении, указанном стрелкой;
- извлеките элемент питания из батарейного отсека и, соблюдая полярность, установите новый;
- закройте крышку батарейного отсека;
- брелок готов к работе (если брелок в выключенном состоянии, включите его нажатием кнопки **F** в течение 3 секунд).

! РЕКОМЕНДУЕМ ИМЕТЬ В АВТОМОБИЛЕ ЗАПАСНУЮ БАТАРЕЙКУ AAA.



Функции, оперативно вызываемые кнопками брелока

	Система снята с охраны		Система на охране (нет тревожных сообщений)
	Зажигание включено	Зажигание выключено	
 (коротко)	Закреть замки дверей без постановки на охрану	Постановка на охрану со звуковым подтверждением	Режим «Поиск» - мигание указателей поворота и звуковые сигналы 5 сек.
 (1 сек.)		Постановка на охрану без звукового подтверждения	Режим «Поиск» - мигание указателей поворота без звуковых сигналов 5 сек.
 (2 сек.)	Включение режима «Поддержка зажигания»		
 (3 сек.)	Включение процедуры «Программная нейтраль»		Запуск/продление работы двигателя
 (коротко)	Открыть замки дверей	Открыть замки дверей	Снятие с охраны со звуковым подтверждением
 (1 сек.)			Снятие с охраны без звукового подтверждения
 (2 сек. и более)	Выкл. режима «Поддержка зажигания»		Выкл. зажигания в режиме дистанционного и автомат. запуска двигателя, турботаймера
F (коротко)	Включение подсветки дисплея брелока		
F (1 сек.)	Открытие замка багажника		
F (2 сек.)	Дополнительная функция		
F (3 сек.)	Включение/выключение брелока		
 +  (коротко)	Режим «Паника»		
 + F (коротко)	Постановка на охрану с работающим двигателем со звуковым подтверждением	Постановка на охрану через 30 сек. «руки заняты» со звуком	
 + F (1 сек.)	Постановка на охрану с работающим двигателем без звукового подтверждения	Постановка на охрану через 30 сек. «руки заняты» без звука	

Пиктограммы брелока

-  Состояние связи
-  Состояние режима охраны
-  Уровень заряда элемента питания
-  Отображение текущего времени
-  Напряжение аккумулятора
-  Температура салона
-  Температура двигателя
-  Остаток топлива*
-  Индикатор работы двигателя
-  Индикатор работы подогревателя
-  Охраняемая зона «Зажигание»
-  Предупредительная зона «Датчик удара»
-  Охраняемая зона «Датчик удара»
-  Охраняемая зона «Датчик наклона»
-  Охраняемая зона «Датчик движения»
-  Охраняемая зона «Двери»*
-  Охраняемая зона «Капот»
-  Охраняемая зона «Багажник»
-  Предупредительная зона «Дополнительный датчик»
-  Охраняемая зона «Дополнительный датчик / Статус штатной тревоги»*
-  Охраняемая зона «Низкое напряжение»
-  Охраняемая зона «Педал тормоза»

* Индикация раздельного открытия дверей и статуса штатной тревоги зависит от наличия информации в цифровом протоколе конкретного транспорта. Остаток топлива определяется по цифровому протоколу или по информации от датчика уровня топлива (необходимо дополнительное подключение). Индикация температуры двигателя возможна при наличии информации в цифровом протоколе или при подключенном датчике температуры (наличие датчика зависит от комплектации системы).

Главное меню настроек

Вход в главное меню осуществляется коротким нажатием кнопки **F**, последующие короткие нажатия кнопки **F** приводят к переключению между пунктами меню.

-  **вход в меню настроек**
-  **подогреватель двигателя**
 - управление подогревателем двигателя
 -  **настройки автозапуска**
 - настройка параметров запуска двигателя
 -  **управление каналами**
 - управление таймерными каналами
 -  **настройка датчиков**
 - настройка датчиков удара/наклона/движения
 -  **контроль системы**
 - контроль состояния системы, просмотр истории событий
 -  **настройка сирены**
 - настройка сигналов сирены

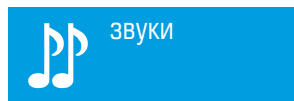

- настройка звуковых оповещений брелока



- установка времени

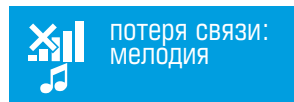

- настройка контроля радиоканала

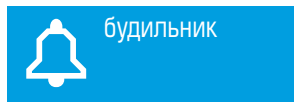

- установка будильника



- режим технического обслуживания



- установка времени будильника



выход из меню настроек

Для выхода из меню без сохранения настроек нажмите и удерживайте кнопку в течение 1 секунды.

Предпусковой подогреватель

Для запуска предпускового подогревателя необходимо выбрать меню «ПОДОГРЕВАТЕЛЬ ДВИГАТЕЛЯ» и коротко нажать на кнопку , короткое нажатие кнопки приводит к выключению предпускового подогревателя. Если реализована функция контроля работы подогревателя, то на дисплее будет отображаться пиктограмма в течение всего времени работы подогревателя.



- предпусковой подогреватель запущен



- предпусковой подогреватель остановлен

Для управления предпусковым подогревателем необходимо произвести дополнительные настройки и подключения.

Управление таймерными каналами

Таймерные каналы используются для реализации дополнительных функций и управления внешними устройствами.

Вход в меню «УПРАВЛЕНИЕ КАНАЛАМИ» осуществляется коротким нажатием кнопки , последующие короткие нажатия кнопки приводят к переключению между выбором каналов. Для включения/выключения канала коротко нажмите кнопку . Для выхода из меню без сохранения настроек нажмите и удерживайте кнопку в течение 1 секунды.

Для управления таймерными каналами необходимо произвести дополнительные настройки и подключения.



- короткие нажатия на кнопку приведут к переключению между каналами 2,3 и 4.

Контроль состояния системы

Для получения информации о состоянии транспорта (остаток топлива, напряжение аккумулятора, температура двигателя, температура салона) необходимо выбрать меню «КОНТРОЛЬ СИСТЕМЫ» и коротко нажать кнопку . Для выхода из меню без сохранения настроек нажмите и удерживайте кнопку **F** в течение 1 секунды.



Просмотр истории событий

Для просмотра истории событий, хранящейся в памяти брелока, необходимо выбрать меню «КОНТРОЛЬ СИСТЕМЫ» и коротко нажать кнопку .

Нажатиями кнопок (вперед) и (назад) можно просматривать каждое из нескольких последних событий по очереди. При показе истории на индикаторе брелока отображается время события и соответствующая событию пиктограмма. Для выхода из меню без сохранения настроек нажмите и удерживайте кнопку **F** в течение 1 секунды.

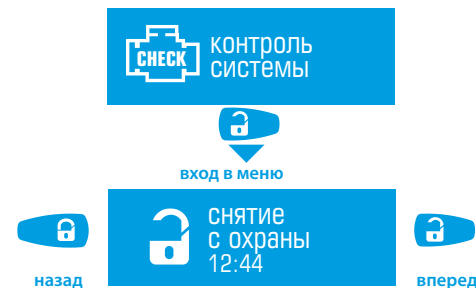

Настройка параметров автоматического запуска двигателя

Вход в меню «НАСТРОЙКИ АВТОЗАПУСКА» осуществляется коротким нажатием кнопки , короткие нажатия кнопки **F** приводят к переключению между подуровнями меню. Изменение значения подуровня производится короткими нажатиями кнопок и .

После настройки автоматического запуска необходимо произвести сохранение и передачу новых параметров в базовый блок системы, для этого нажатиями на кнопку **F** перейдите к подуровню «ОТПРАВИТЬ НАСТРОЙКИ» и нажмите кнопку . Результаты изменений будут переданы, что подтвердит короткий двукратный звуковой сигнал брелока.

Для выхода из меню без сохранения настроек нажмите и удерживайте кнопку **F** в течение 1 секунды.

! Если Вы не выполнили процедуру сохранения, настройки работы двигателя в режимах дистанционного и автоматического запуска двигателя останутся прежними.





- установка температуры останова двигателя



вернуться в начало настроек

Настройка датчиков удара/движения/наклона

Для входа в меню дистанционной настройки датчиков короткими нажатиями кнопки **F** выберите меню «НАСТРОЙКА ДАТЧИКОВ» и коротко нажмите кнопку .

Короткие нажатия кнопки **F** приводят к переключению между уровнями подменю датчиков удара/движения/наклона. Увеличение чувствительности датчика в выбранном меню производится короткими нажатиями кнопки , уменьшение чувствительности датчика производится короткими нажатиями кнопки . Максимальное значение чувствительности датчиков - 50, минимальное - 0. Сохранение новых параметров датчика происходит при удержании кнопки на одну секунду.



Настройка дополнительного датчика

Для оперативной дистанционной настройки контроля дополнительного датчика короткими нажатиями кнопки **F** выберите подменю «ДОП. ДАТЧИК», короткие нажатия кнопки приводят к переключению между режимами. Для сохранения новых значений контроля дополнительного датчика коротко нажмите кнопку .



выбор режима



выбор режима



Для оперативной дистанционной регулировки зон дополнительного датчика короткими нажатиями кнопки **F** выберите подменю «РЕГУЛИРОВКА ДОПОЛНИТЕЛЬНОГО ДАТЧИКА ТРЕВОЖНЫЙ УРОВЕНЬ» или «РЕГУЛИРОВКА ДОПОЛНИТЕЛЬНОГО ДАТЧИКА ПРЕДУПРЕДИТЕЛЬНЫЙ УРОВЕНЬ».

Изменение значения чувствительности датчика производится короткими нажатиями кнопок и . Для сохранения новых значений контроля датчика удержите кнопку на одну секунду. Для выхода из меню без сохранения настроек нажмите и удерживайте кнопку в течение 1 секунды.



Настройка датчика удара

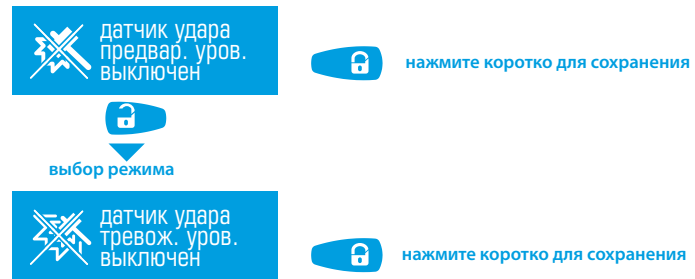

Для оперативной дистанционной настройки контроля датчика удара короткими нажатиями кнопки выберите подменю «ДАТЧИК УДАРА», короткие нажатия кнопки приведут к переключению между режимами. Для сохранения новых значений контроля датчика удара коротко нажмите кнопку .

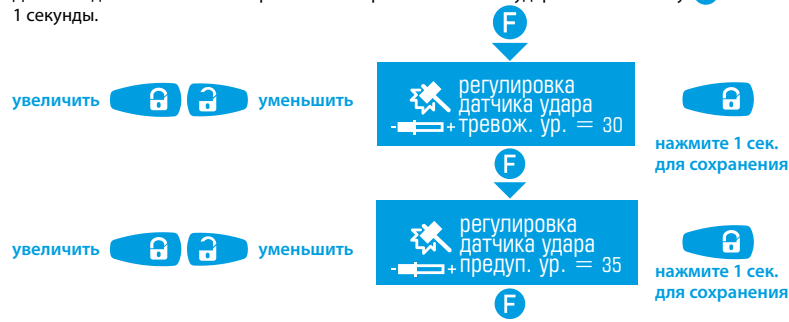

Для оперативной дистанционной регулировки зон датчика удара короткими нажатиями кнопки выберите подменю «РЕГУЛИРОВКА ДАТЧИКА УДАРА ТРЕВОЖНЫЙ УРОВЕНЬ» или «РЕГУЛИРОВКА ДАТЧИКА УДАРА ПРЕДУПРЕДИТЕЛЬНЫЙ УРОВЕНЬ». Изменение значения чувствительности датчика производится короткими нажатиями кнопок и . Для сохранения новых значений контроля датчика удержите кнопку на одну секунду. Для выхода из меню без сохранения настроек нажмите и удерживайте кнопку в течение 1 секунды.





Настройка датчика движения

Для оперативной дистанционной настройки датчика движения короткими нажатиями кнопки **F** выберите подменю «РЕГУЛИРОВКА ДАТЧИКА ДВИЖЕНИЯ». Изменение значения чувствительности датчика производится короткими нажатиями кнопок  и . Для сохранения новых значений контроля датчика удержите кнопку  на одну секунду. Для выхода из меню без сохранения настроек нажмите и удерживайте кнопку **F** в течение 1 секунды.





Настройка датчика наклона

Для оперативной дистанционной настройки датчика наклона короткими нажатиями кнопки **F** выберите подменю «РЕГУЛИРОВКА ДАТЧИКА НАКЛОНА».

Изменение чувствительности значения подуровня производится короткими нажатиями кнопок  и . Для сохранения новых значений контроля датчика удержите кнопку  на одну секунду. Для выхода из меню без сохранения настроек нажмите и удерживайте кнопку **F** в течение 1 секунды.



Настройка звуковых сигналов сирены

Для установки одного из вариантов настройки режима звукового оповещения короткими нажатиями кнопки **F** выберите меню «НАСТРОЙКА СИРЕНЬ», короткие нажатия кнопки  приводят к переключению между настройками. Для сохранения новых значений нажмите коротко кнопку . Для выхода из меню без сохранения настроек нажмите и удерживайте кнопку **F** в течение 1 секунды.

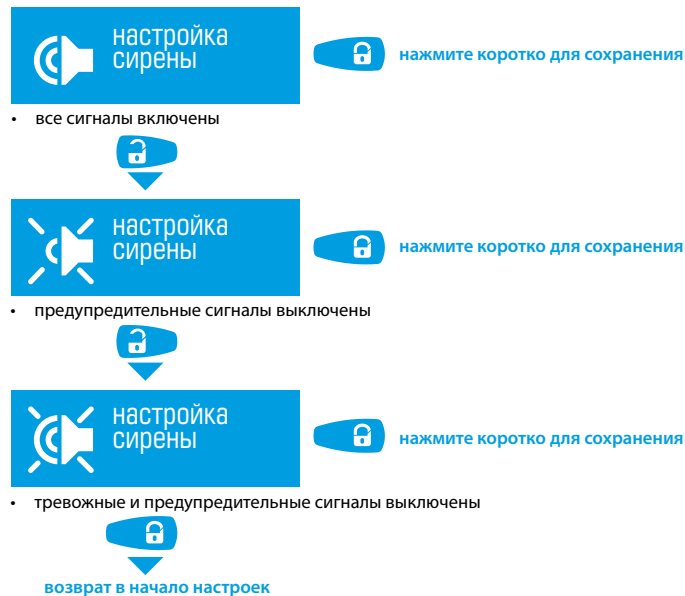

МОНТАЖ СИСТЕМЫ

Общие требования к монтажу

- Базовый блок системы монтируйте только внутри салона автомобиля.
- Надежно закрепляйте каждый элемент для предотвращения нарушений функциональности системы и штатных систем автомобиля, включая элементы обеспечения безопасности в движении.
- Монтаж системы желательно вести при отключенных разъемах и при отключенной минусовой клемме аккумулятора.
- Монтаж проводов цифровых шин необходимо производить только при отключенном питании базового блока системы.
- Монтаж проводов системы разрешается производить как скручиванием, так и спайванием свинцово-оловянным припоем с последующей изоляцией мест коммутации.
- При соединении проводов между собой обращайте внимание на сечение и материалы коммутируемых проводников и при их различии приведите электрохимические потенциалы к минимальной разнице. Обратите внимание на изоляцию такого соединения, она не должна допускать в место контакта влагу, поскольку наличие влаги усилит электрохимическое разрушение проводников (особенно это важно для цепей с большими протекающими токами).
- Коммутированные соединения желательно поднимать как можно выше в полостях таким образом, чтобы конденсат водяных паров, опускаясь на провод, не собирался каплей на месте коммутации.
- При коммутации проводов оставляйте незначительный запас по длине, обеспечивая достаточное их провисание, для исключения разрушения соединений при вибрации во время движения автомобиля.
- Не допускайте при монтаже прокладку проводов в местах, где возможно разрушение их изоляции трением.
- Электронные блоки системы располагайте по возможности выше и разъемами вниз, чтобы избежать затекания конденсата через разъем на печатную плату и электронные элементы.
- Монтируя базовый блок системы, обеспечьте его более жесткое крепление к кузову автомобиля для правильной работы встроенного акселерометра.
- Все неиспользованные при установке выводы системы необходимо надежно изолировать и закрепить во избежание случайных касаний между собой, кузовом автомобиля или другими проводниками.

Описание разъемов базового блока

Разъем XP1 (LIN)

Разъем предназначен для подключения к цифровой шине автомобиля или цифровому предпусковому подогревателю / догревателю двигателя Webasto Thermotop Evo и Eberspacher Hydronic 1/2/3.

Разъем XP2 (microUSB)

Разъем предназначен для изменения настроек системы и обновления программного обеспечения при помощи программы или приложения Pandora Спец (iOS/Android).

Разъем XP3 (Аналоговый датчик температуры)

Разъем предназначен для подключения внешнего резистивного датчика температуры. В настройках системы имеет обозначение - «Внешний аналоговый», штатное назначение «Температура двигателя». Датчик может быть переназначен для определения температуры салона.

Разъемы XP4/XP5 (Основной/Дополнительный)

Разъемы содержат слаботочные программируемые каналы с заданной заводской логикой работы – входы «INP» и выходы «CH». Изменение заводской логики доступно в настройках системы «Входы и выходы» или «Таймерные каналы». Дополнительно в разделе «Настройка входов», каналы «INP» могут быть переназначены с нормально разомкнутого типа «NO» (система реагирует на появление соответствующего схеме потенциала) на нормально замкнутый тип «NC» (система будет реагировать на исчезновение соответствующего схеме потенциала).

Разъем XP6 (Выносная кнопка)

Разъем предназначен для подключения выносной кнопки.

Разъем XP7 (Многофункциональный разъем)

Разъем содержит многофункциональные программируемые каналы, предназначенные для использования в качестве входов «INP» или цифровых шин «IMMO-KEY».

При реализации бесключевого обхода с помощью шин «IMMO-KEY», в настройках системы необходимо освободить входы «INP» от любой назначенной логики. Реализация бесключевого обхода штатного иммобилайзера производится согласно карте монтажа, размещенной на ресурсах Pandora Спец, specialist.alartrade.ru.

Pandora model: DX-57R

При реализации бесключевого запуска с помощью порта IMMO-KEY требуется освободить входы INP1 и INP7 от любой назначенной логики (заводское значение INP1 – вход «Багажник»).

ВНИМАНИЕ! Перед началом монтажа системы: ознакомьтесь с информацией по подключению к автомобилю, размещённой в сервисах Pandora Спец: обновите программное обеспечение системы; назначьте логику работы цифровых шин (CAN, LIN, IMMO-KEY) до начала монтажа.

ВНИМАНИЕ! Места установки базового блока и элементов системы должны соответствовать их температурным и пылевлагозащитным характеристикам (IP40 – салон, IP54 и выше – салон, подкапотное пространство).

ВНИМАНИЕ! Система является необслуживаемым устройством. В случае отказа в работе необходимо сразу обратиться в специализированные сервисные центры.

ВНИМАНИЕ! Все силовые цепи с использованием внешних реле и других исполнительных устройств, не питающихся от базового блока системы, должны иметь свои предохранители в цепи питания.

ЗАПРЕЩЕНО производить подключение системы к электропроводке транспорта с номинальным напряжением, отличным от 12В.

ЗАПРЕЩЕНО производить подключение охранной системы, имеющей повреждения выходных кабелей.

ЗАПРЕЩЕНО исключать или менять номинал штатно предусмотренных в охранной системе предохранителей при подключении к электропроводке автомобиля.

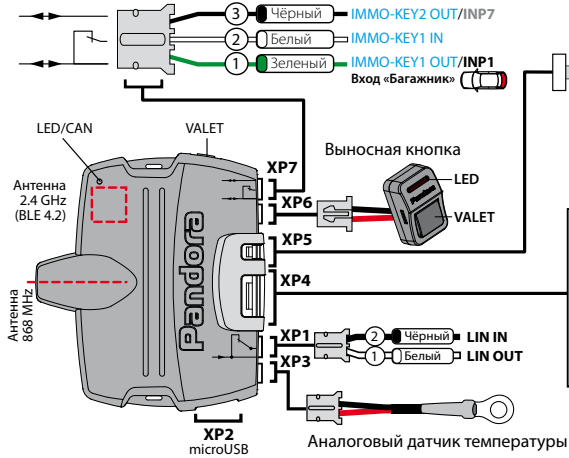

ВНИМАНИЕ! Базовый блок рассчитан для работы при температуре от -40°C до $+85^{\circ}\text{C}$, степень защиты – категория IP40.

ЗАПРЕЩЕНО производить монтаж в местах, где температура может превышать рабочий температурный диапазон датчика температуры (свыше $+125^{\circ}\text{C}$) и провода датчика (свыше $+80^{\circ}\text{C}$).

ВНИМАНИЕ! Не допускайте экранирования встроенных антенн (не менее 20 мм от металлических поверхностей).

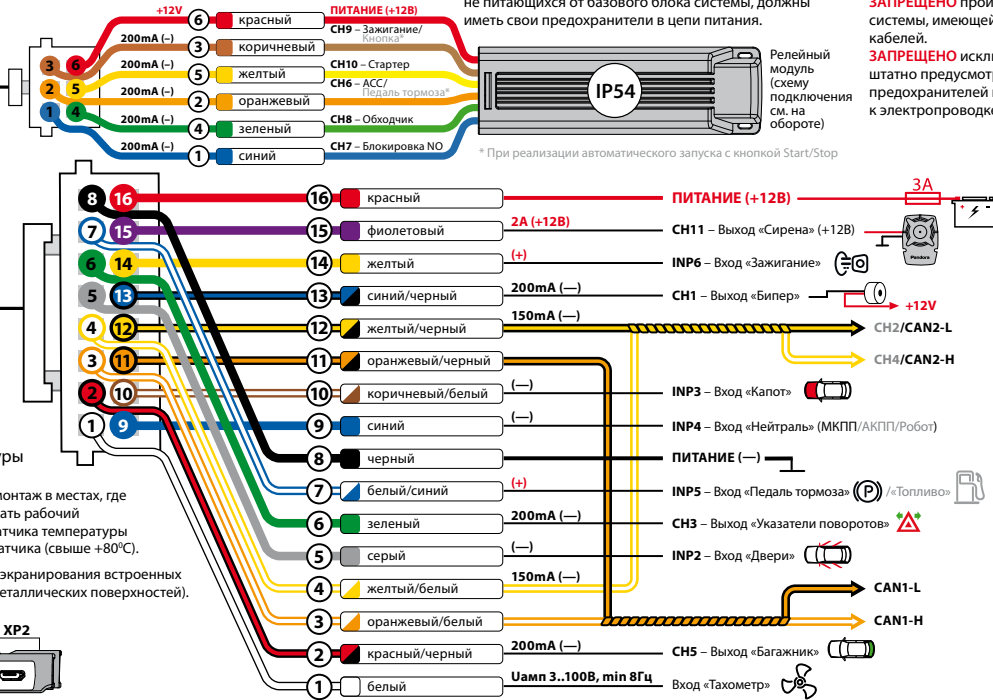
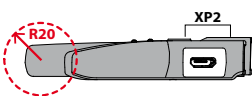
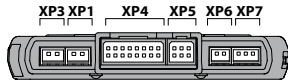

Pandora

Релейный модуль RMD-5M

ВНИМАНИЕ! Релейный модуль RMD-5M рассчитан для работы при температуре от -40°C до $+85^{\circ}\text{C}$, степень защиты – категория IP54.

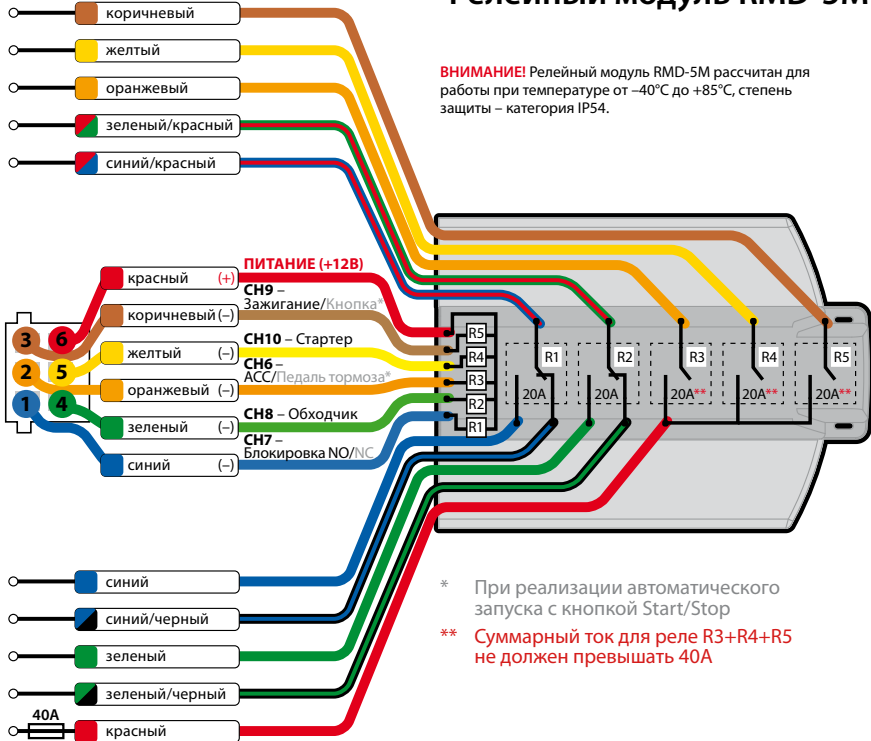

Настройка звуковых оповещений брелока

Данная функция позволяет включать и выключать звуковые мелодии брелока при управлении режимом охраны, автоматическом/дистанционном запуске и останове двигателя (не влияет на звуковое оповещение «ОСТАНОВ ДВИГАТЕЛЯ ЧЕРЕЗ 1 МИНУТУ»).

Для управления звуковыми сигналами брелока короткими нажатиями кнопки **F** выберите меню «ЗВУКИ». Короткое нажатие кнопки отключает звуковые сигналы брелока, короткое нажатие кнопки – включает звуковые сигналы. Для данного режима не требуется выполнять процедуру сохранения. Для выхода из меню без сохранения настроек нажмите и удерживайте кнопку **F** в течение 1 секунды.

ЗВУКИ ОТКЛЮЧЕНЫ

- звуковые сигналы выключены

вкл **выкл**

ЗВУКИ ВКЛЮЧЕНЫ

- звуковые сигналы включены

Настройка контроля радиоканала

Для информирования владельца о выходе брелока из зоны связи с системой предусмотрены варианты звукового оповещения сигналами «Мелодия» или «Тревога». Для установки одного из вариантов настройки контроля радиоканала короткими нажатиями кнопки **F** выберите меню «ПОТЕРЯ СВЯЗИ», короткие нажатия кнопки приводят к переключению между настройками. Для данного режима не требуется выполнять процедуру сохранения. Для выхода из меню без сохранения настроек нажмите и удерживайте кнопку **F** в течение 1 секунды.

ПОТЕРЯ СВЯЗИ: мелодия

- извещение сигналом «Мелодия»

Извещение сигналом «Мелодия» производится однократно при включенном режиме охраны.





потеря связи:
тревога

- извещение сигналом «Тревога»



потеря связи:
без звука

- извещения отключены



возврат в начало настроек

Режим технического обслуживания (ТО)

Для включения режима ТО, при соблюдении дополнительных условий (см. раздел «Управление системой -> Режим технического обслуживания (ТО)»), нажатиями кнопки **F** выберите меню «РЕЖИМ ТЕХНИЧЕСКОГО ОБСЛУЖИВАНИЯ» и коротко нажмите кнопку . Для выхода из режима ТО нажатиями кнопки **F** выберите меню «РЕЖИМ ТЕХНИЧЕСКОГО ОБСЛУЖИВАНИЯ» и коротко нажмите кнопку .

Для выхода из меню без сохранения настроек нажмите и удерживайте кнопку **F** в течение 1 секунды.

Извещение сигналом «Тревога» производится однократно при включенном режиме охраны, после извещения раз в минуту звучит короткое оповещение до момента появления связи или досрочной отмены при коротком нажатии кнопки **F**.



режим техн.
обслуживания
включен



режим техн.
обслуживания
выключен

Установка времени

Для установки времени короткими нажатиями кнопки **F** выберите меню часов. Короткими нажатиями кнопки установите требуемое значение часов, нажатиями кнопки – минут. Данный режим не требует выполнять процедуру сохранения. Для выхода из меню без сохранения настроек нажмите и удерживайте кнопку **F**.



14:45

часы



минуты

Установка будильника

Для установки состояния будильника короткими нажатиями кнопки **F** выберите меню «БУДИЛЬНИК». Короткими нажатиями кнопки включите будильник, коротким нажатием – выключите.



будильник
включен



будильник
выключен

Для установки времени включения будильника короткими нажатиями кнопки **F** выберите меню будильника. Короткими нажатиями кнопки **🔒** установите требуемое значение часов, нажатиями кнопки **🔓** – минут.



МОБИЛЬНОЕ ПРИЛОЖЕНИЕ PANDORA BT

Мобильное приложение Pandora BT для Android и iOS устройств – это сервисная программа для управления и контроля за состоянием системы на расстоянии Bluetooth-соединения. Для работы приложения смартфон должен быть записан в память системы (см. разделы «Установка приложения», «Запись смартфона в память системы»).

! Система поддерживает работу только с одним смартфоном.

Установка приложения

Мобильное приложение Pandora BT доступно для скачивания в соответствующем магазине приложений:

- App Store для iOS устройств;
- Google Play для Android устройств.

После установки приложения произведите процедуру записи смартфона в память системы.



Запись смартфона в память системы

I. ВОЙДИТЕ В МЕНЮ ПРОГРАММИРОВАНИЯ

Для входа в меню программирования произведите ввод «Сервисного ПИН-кода» кнопкой «VALET» при выключенном режиме охраны, выключенном режиме технического обслуживания и выключенном зажигании.

! Штатное значение «Сервисного ПИН-кода» 1-1-1-1. Подробное описание ввода кода см. в разделе «Аварийное управление системой».

II. ПЕРЕЙДИТЕ В УРОВЕНЬ ЗАПИСИ СМАРТФОНА

После входа в режим программирования необходимо нажать и удерживать кнопку «VALET» до пяти звуковых сигналов «Сирены/Бипера», после пятого сигнала отпустите кнопку, и система пе-

рейдёт на уровень записи смартфона. Подтверждением готовности к записи послужит зеленое свечение индикатора «LED», расположенного на выносной кнопке.

! При повторной процедуре входа, ранее записанный смартфон в памяти системы будет удален.

III. ЗАПИШИТЕ СМАРТФОН В ПАМЯТЬ СИСТЕМЫ

В смартфоне включите Bluetooth-соединение, откройте мобильное приложение, перейти в функцию «Поиск устройства/Выбор устройства» и установите соединение с обнаруженной системой. Подтверждением записи послужат красные и зеленые вспышки светового индикатора «LED» и однократный звуковой сигнал сирены.

! При отсутствии автоматического сопряжения, в настройках системы «Функции радиометки и мобильного устройства», необходимо разрешить пункт «ПИН-код сопряжения» и заново произвести процедуру записи смартфона – данная настройка производится квалифицированным специалистом. При сопряжении в смартфоне будет произведен запрос кода, его штатное значение 0-0-1-1-1-1 (последние цифры являются «Сервисным ПИН-кодом»).

IV. ВЫЙДИТЕ ИЗ МЕНЮ ПРОГРАММИРОВАНИЯ

После записи смартфона, для выхода из режима программирования, необходимо включить и выключить зажигание.

Работа с приложением

Находясь в зоне радиобмена Bluetooth-соединения с системой, запустите мобильное приложение Pandora BT. Запущенное приложение автоматически определит систему и произведёт подключение, осуществив переход на главный экран.

! Смартфон с установленным приложением может применяться как средство автоматической авторизации владельца в режимах «Имобилайзера», «Антиограбления», «Свободные руки». Для использования режимов необходимо произвести соответствующие настройки в мобильном приложении («Настройки сигнализации» -> «Пользовательские настройки» -> «HANDS FREE» и «Имобилайзер»).

Главный экран содержит следующие функции и информацию:

1 ОСНОВНОЕ МЕНЮ - предоставляет доступ к истории событий, настройкам системы и приложению.

2 СОСТОЯНИЕ СИСТЕМЫ И ТРАНСПОРТА - предоставляет доступ к информации о состоянии системы и транспорта.

! При необходимости изменить тип транспорта или тему оформления перейдите в «ОСНОВНОЕ МЕНЮ → НАСТРОЙКИ → ПРИЛОЖЕНИЕ».

Режимы системы:



режим охраны включен



режим охраны выключен



режим ТО включен



система в режиме программирования

Состояние системы и транспорта:

- | | | |
|--------------------|--|---|
| ❶ Двери | | Датчик удара |
| ❷ Капот | | Датчик наклона |
| ❸ Багажник | | Датчик движения |
| 🔑 Зажигание | | Дополнительный датчик |
| (P) Педаль тормоза | | Состояние функции свободные руки «HANDS FREE» |
| | | Работа двигателя |
| | | Состояние звуковых оповещений сирены |
| | | Напряжение бортовой сети |
| | | Температура салона/двигателя |
| | | Уровень топлива |
| | | Температура окружающей среды |

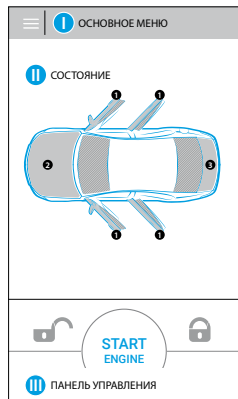

❶ ПАНЕЛЬ УПРАВЛЕНИЯ - предназначена для управления режимами и функциями системы с помощью кнопок управления. Включение и выключение функций и режимов производится при помощи удержания кнопки до полной загрузки шкалы (более 3 секунд). Это сделано для защиты от случайного нажатия кнопок.

Кнопки управления:

- | | | | | | |
|--|----------|--|-------------------------|-------|------------------|
| | Охрана | | Подогреватель двигателя | CH CH | Таймерные каналы |
| | Багажник | | Режим «Паника» | | Режим «ТО» |
| | | | Обновление информации | | |

❗ При необходимости изменить расположение кнопок перейдите в «ОСНОВНОЕ МЕНЮ» → «НАСТРОЙКИ» → «КНОПКИ УПРАВЛЕНИЯ».

УПРАВЛЕНИЕ СИСТЕМОЙ

Включение режима охраны

Для включения режима охраны при выключенном зажигании воспользуйтесь любым из приведённых способов, подтверждением выполненной команды послужит один короткий звуковой сигнал сирены 1x и одна вспышка световой сигнализации 1x .



❶ Брелок

Находясь в зоне действия штатного радиоканала системы коротко нажмите кнопку , расположенную на брелоке. Брелок проиграет мелодию «ПОСТАНОВКА НА ОХРАНУ», пиктограмма состояния системы охраны примет вид .

Для постановки на охрану без звукового подтверждения нажмите кнопку на 1 секунду.

❶ Режим «SLAVE»

Коротко нажмите кнопку закрытия на пульте дистанционного управления автомобилем или используйте датчик/кнопку закрытия на ручке двери (для автомобилей с интеллектуальной системой доступа).

❶ Мобильное приложение Pandora BT

Находясь в зоне действия штатного радиоканала системы произведите вход в мобильное приложение, нажмите и удерживайте кнопку на панели управления до полной загрузки шкалы.

❶ Режим свободные руки «HANDS FREE»



Для автоматического включения режима охраны отойдите с устройством авторизации от автомобиля .

Управление кнопкой «VALET»

Нажмите и удерживайте выносную кнопку «VALET» в течение 3 секунд, отпустите кнопку. Через 30 секунд транспорт будет взят под охрану (в период отсчета времени статусный индикатор «LED» горит красным цветом).



! Настройки системы позволяют включать режим охраны при помощи кнопки «VALET» с отключением датчиков удара/наклона/движения/дополнительного датчика – настройка производится квалифицированным специалистом.

Выключение режима охраны

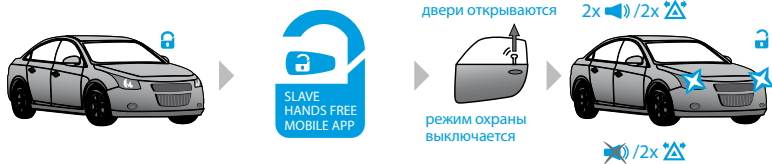
Для выключения режима охраны воспользуйтесь любым из приведённых способов, подтверждением выполненной команды послужат два коротких звуковых сигнала sireны 2x  и две вспышки световой сигнализации 2x .



Брелок

Находясь в зоне действия штатного радиоканала системы коротко нажмите кнопку , расположенную на брелоке. Брелок проиграет мелодию «СНЯТИЕ С ОХРАНЫ», пиктограмма состояния системы охраны примет вид .

Для снятия с охраны без звукового подтверждения нажмите кнопку  на 1 секунду.

Режим «SLAVE»

Коротко нажмите кнопку открытия на пульте дистанционного управления автомобиля или используйте датчик/кнопку открытия на ручке двери (для автомобилей с интеллектуальной системой доступа).

Мобильное приложение Pandora BT

Находясь в зоне действия штатного радиоканала системы произведите вход в мобильное приложение, нажмите и удерживайте кнопку  на панели управления до полной загрузки шкалы.

Режим свободные руки «HANDS FREE»

Для автоматического выключения режима охраны приблизьтесь с устройством авторизации к автомобилю .

Управление кнопкой «VALET»

Введите «Секретный ПИН-код» (см. «АВАРИЙНОЕ УПРАВЛЕНИЕ СИСТЕМОЙ»).

Отпирание замка багажника

Система позволяет управлять замком багажника в режимах выключенной и включенной охраны. В режиме включенной охраны вместе с открытием замка багажника отключаются зоны: багажник, датчик удара и дополнительный датчик. Остальные зоны остаются под охраной. Если багажник не открывается в течение 15 секунд после команды «ОТПЕРЕТЬ ЗАМОК БАГАЖНИКА», система снова возьмет под охрану зоны багажника и датчиков, подтверждая это одной световой вспышкой 1x .

Для отпирания замка багажника воспользуйтесь любым из приведённых способов.

Брелок

Находясь в зоне действия штатного радиоканала системы нажмите и удерживайте кнопку  в течение 1 секунды, до однократного звукового сигнала или вибросигнала с брелока.

Мобильное приложение Pandora BT

Находясь в зоне действия штатного радиоканала системы произведите вход в мобильное приложение, нажмите и удерживайте кнопку  на панели управления до полной загрузки шкалы.



Режим «SLAVE»

Коротко нажмите кнопку открытия багажника на пульте дистанционного управления автомобиля или используйте датчик/кнопку открытия на крышке багажника (для автомобилей с интеллектуальной системой доступа).



Запирание/отпирание дверей с включенным зажиганием

Система позволяет управлять замками дверей при включенном зажигании, для этого воспользуйтесь любым из приведённых способов.

Брелок

Находясь в зоне действия штатного радиоканала системы нажмите коротко кнопку  для запираания дверей, для отпираания – кнопку .

Мобильное приложение Pandora BT

Находясь в зоне действия штатного радиоканала системы произведите вход в мобильное приложение, для запираания дверей нажмите и удерживайте кнопку  на панели управления до полной загрузки шкалы, для отпираания .

Автоматические режимы

В системе предусмотрены режимы автоматического управления замками дверей:





- запираение дверей при включении зажигания – запираение дверей выполняется с задержкой в 5 секунд после включения зажигания;
- запираение дверей при начале движения – запираение дверей выполняется с учетом положения стояночного тормоза и определением цифрового статуса «скорость» (при отсутствии цифрового статуса, запираение дверей будет выполнено с учётом настройки чувствительности датчика движения);
- отпираение при выключении зажигания – отпираение дверей выполняется сразу при выключении зажигания.



 Режимы по умолчанию выключены – настройка производится квалифицированным специалистом.

Отложенная постановка под охрану (руки заняты)

Если при покидании автомобиля у Вас нет возможности поставить автомобиль под охрану (руки заняты вещами), Вы можете применить режим «Отложенная постановка на охрану» с помощью брелока.

Брелок



Для активации режима коротко нажмите кнопки  и , светодиодный индикатор выносной кнопки «LED» загорается красным, через 30 секунд система закрое замки дверей и встанет на охрану, при этом прозвучит короткий звуковой сигнал sireны  и световая сигнализация вспыхнет один раз .

Для включения режима без звукового подтверждения нажмите и удерживайте кнопки  и  на 1 секунду.

Для досрочного выключения режима, коротко нажмите кнопку .



Поиск автомобиля

Брелок

Для поиска автомобиля на автостоянке в режиме включенной охраны коротко нажмите кнопку . Система выдаст пятикратный звуковой сигнал sireны  и пять вспышек световой сигнализации .



Для поиска автомобиля без звукового подтверждения нажмите кнопку  на 1 секунду.

Режим «Паника»

Для привлечения внимания окружающих к Вашему автомобилю воспользуйтесь режимом «Паника». В этом режиме в течение 30 секунд непрерывно звучит сирена  и мигает световая сигнализация .

Брелок

Для включения режима коротко нажмите вместе кнопки  и .

Для досрочного выключения режима, нажмите и удерживайте кнопки  и  на 1 секунду.



Мобильное приложение Pandora BT

Находясь в зоне действия штатного радиоканала системы произведите вход в мобильное приложение. Для включения или досрочного выключения режима, нажмите и удерживайте кнопку  на панели управления до полной загрузки шкалы.

Управление дистанционным запуском двигателя

Для дистанционного управления двигателем, при условии готовности системы к старту, воспользуйтесь любым из приведённых способов, подтверждением выполненной команды послужат три вспышки световой сигнализации .



Брелок

- Для дистанционного запуска двигателя, находясь в зоне действия штатного радиоканала системы, нажмите и удерживайте кнопку  в течение 3 секунд. Звуковой сигнал подтвердит прием команды, на дисплее появится мигающая пиктограмма  - подготовка к старту двигателя. Через несколько секунд двигатель будет запущен, о чем известит мелодия «ЗАПУСК ДВИГАТЕЛЯ» и вращающаяся пиктограмма .



Если во время работы дистанционного или автоматического запуска двигателя отправить команду запуска двигателя с брелока (нажать и удерживать кнопку  в течение 3 секунд), то время работы двигателя будет увеличено на 10 минут – данную процедуру можно выполнять многократно.

Для своевременного продления запуска двигателя в брелоке применено звуковое оповещение «ОСТАНОВ ДВИГАТЕЛЯ ЧЕРЕЗ 1 МИНУТУ». Данное звуковое оповещение выполняется через каждые 10 секунд за одну минуту до завершения работы двигателя.

- Для дистанционного останова двигателя, находясь в зоне действия штатного радиоканала системы, нажмите и удерживайте кнопку  в течение 2 и более секунд. Двигатель будет остановлен, что подтвердит мелодия «ДВИГАТЕЛЬ ОСТАНОВЛЕН», пиктограмма  погаснет.

Автозапуск штатным брелоком

Алгоритмы системы, считывающие цифровую информацию транспорта, предоставляют возможность включить или выключить функцию дистанционного запуска двигателя по команде от штатного брелока.

- Для дистанционного запуска двигателя внесите штатный брелок в зону управления автомобилем. В течение 5 секунд нажмите три раза на кнопку «Закрытия» штатного брелока.
- Для дистанционного останова двигателя внесите штатный брелок в зону управления автомобилем. В течение 5 секунд нажмите три раза на кнопку «Закрытия» штатного брелока.

! Управление режимом «Автозапуск штатным брелоком» не требует дополнительной настройки, информация о поддержке функции доступна на сайте SPECIALIST.ALARMTRADE.RU, раздел «Автомобили».

Процедура запуска штатным брелоком, после постановки на охрану, недоступна в течение 30 сек.

Мобильное приложение Pandora BT



- Для дистанционного запуска двигателя, находясь в зоне действия штатного радиоканала системы, произведите вход в мобильное приложение. Нажмите и удерживайте кнопку на панели управления «START ENGINE» до полной загрузки шкалы. Через несколько секунд двигатель будет запущен, о чем известит вращающаяся пиктограмма .

- Для дистанционного останова двигателя в режиме дистанционного и автоматического запуска, находясь в зоне действия штатного радиоканала системы, произведите вход в мобильное приложение. Нажмите и удерживайте кнопку на панели управления «STOP ENGINE», через несколько секунд двигатель будет остановлен, вращающаяся пиктограмма  исчезнет.

Управление предпусковым подогревателем

Для дистанционного управления предпусковым подогревателем двигателя воспользуйтесь любым из приведённых способов.

Брелок

Для запуска предпускового подогревателя необходимо выбрать меню «ПОДОГРЕВАТЕЛЬ ДВИГАТЕЛЯ» и коротко нажать на кнопку , короткое нажатие кнопки  приводит к выключению предпускового подогревателя. Если реализована функция контроля работы подогревателя, то на дисплее будет отображаться пиктограмма  в течение всего времени работы подогревателя.

Мобильное приложение Pandora BT

Находясь в зоне действия штатного радиоканала системы произведите вход в мобильное приложение. Для включения или выключения предпускового подогревателя нажмите и удерживайте кнопку  на панели управления до полной загрузки шкалы.

Если реализована функция контроля работы подогревателя, то пиктограмма  будет отображаться в течение всего времени работы.

Автоматическая работа предпускового подогревателя

Настройки мобильного приложения позволяют системе управлять предпусковым подогревателем автоматически по предварительно настроенным параметрам. Управление выполняется перед дистанционным и автоматическим запуском двигателя (кроме запуска по напряжению), по следующим параметрам: времени работы, включение при понижении температуры датчика двигателя, выключение при превышении температуры датчика двигателя.

! Включение и выключение предпускового подогревателя по температуре возможно только при подключенном датчике температуры двигателя.

Специальные настройки системы могут использовать предпусковой подогреватель в качестве догревателя для подогрева двигателя и салона транспорта во время движения при низких температурах окружающей среды (ниже +5°C). Данная настройка системы производится квалифицированным специалистом при наличии внешнего датчика температуры окружающей среды.

Режим технического обслуживания (ТО)

Перевести систему в режим техобслуживания рекомендуется при сдаче транспортного средства в автомастерскую, чтобы не создавать трудности при обслуживании. При переходе в этот режим система прекращает работу охранных функций, автоматических и дистанционных запусков.

- Для включения режима ТО снимите систему с охраны, включите зажигание, внесите устройство авторизации в зону распознавания системы (при реализованных режимах «Имобилайзер/Антиграбление»), введите «ПИН-код иммобилайзера» (при реализованном режиме «Кодовый иммобилайзер») и воспользуйтесь следующими вариантами управления.
- Для выключения режима ТО воспользуйтесь следующими вариантами управления без необходимости выполнения дополнительных условий (зажигания, устройств авторизации, режимов системы).

Брелок

Нажатиями кнопки **F** выберите меню «Режим тех. обслуживания» и коротко нажмите кнопку **A**. Для выхода из режима ТО нажатиями кнопки **F** выберите меню «Режим тех. обслуживания» и коротко нажмите кнопку **A**.

Мобильное приложение Pandora BT

Находясь в зоне действия штатного радиоканала системы произведите вход в мобильное приложение. Для включения или выключения режима технического обслуживания нажмите и удерживайте кнопку  на панели управления до полной загрузки шкалы.

! Для изменения расположения кнопок панели управления, войдите в настройку приложения и перейдите в меню «Кнопки управления».

Кодовый иммобилайзер

Для включения режима ТО после ввода «ПИН-код иммобилайзера» в течение 20 секунд нажмите кнопку кодового иммобилайзера 10 раз подряд.



Для выключения режима ТО включите зажигание и введите «ПИН-код иммобилайзера».

Автоматический режим

Система может произвести автоматический выход из режима ТО при начале движения транспортного средства (при наборе скорости) и только в присутствии устройств авторизации владельца (смартфон, радиометка, брелок-метка, часы, браслет).

! Функция не требует дополнительной настройки, информация о поддержке данного функционала «Скорость» предоставлена на ресурсе SPECIALIST.ALARMTRADE.RU, раздел «Автомобили».

Индикация режима ТО

- Подтверждением о включении режима ТО служат: отображение индикации  в мобильном приложении и на брелоке, зеленое свечение индикатора «LED» при включенном зажигании, длительное звуковое извещение индикатором «Бипер» в момент включения режима.
- Подтверждением о выключении режима ТО служат: исчезновение индикации  и погасание зеленого свечения индикатора «LED» при включенном зажигании, два длинных звуковых извещения, производимых индикатором «Бипер» в момент выключения режима.

АВАРИЙНОЕ УПРАВЛЕНИЕ СИСТЕМОЙ

! ПЕРЕД ИСПОЛЬЗОВАНИЕМ АВАРИЙНОГО УПРАВЛЕНИЯ СИСТЕМОЙ УБЕДИТЕСЬ В РАБОТОСПОСОБНОСТИ УСТРОЙСТВ УПРАВЛЕНИЯ СИСТЕМОЙ И ТРАНСПОРТОМ: ПРОВЕРЬТЕ ЭЛЕМЕНТ ПИТАНИЯ, ВКЛЮЧИТЕ УСТРОЙСТВО В СООТВЕТСТВИИ С ЕГО ОПИСАНИЕМ (ЕСЛИ ТРЕБУЕТСЯ).

Если устройства управления находятся в рабочем состоянии, произведите первичную диагностику транспортного средства: проверьте работу штатных устройств управления, заряд аккумулятора, положение селектора, уведомления от транспортного средства (чаще всего на приборной панели).

ДЛЯ СИСТЕМЫ, ДОПОЛНЕННОЙ ТЕЛЕМЕТРИЧЕСКИМ МОДУЛЕМ NAV-09/NAV-X, ДОСТУПНЫ ФУНКЦИИ БЫСТРОГО УПРАВЛЕНИЯ ПО ТЕЛЕФОНУ!

Позвоните на номер телефона модуля, после того как модуль ответит, введите номер соответствующей команды. Если вызов осуществляется не с основного номера владельца, то требуется ввод «Гостевого ПИН-кода».

1* - постановка на охрану

0* - снятие с охраны

998*xxxx - отключение радиометки (режимов «Имобилайзера» и «Антиграбления»), с обязательным вводом «Секретного ПИН-кода» (XXXX) находящегося на индивидуальной карте модуля NAV-09/NAV-X

888* – включение радиометки

В случае утери или выхода из строя устройств управления, либо в случае разряда элемента питания и невозможности оперативной замены/заряда предусмотрены аварийные способы отключения охранных и противоугонных функций при помощи ввода «Секретного ПИН-кода» кнопкой «VALET»:

- «Секретный ПИН-код» – располагается под защитным слоем «Индивидуальной карты владельца»;
- кнопка «VALET» – располагается на выносной кнопке или кнопке расположенной на базовом блоке.

Индивидуальная карта владельца

Удаляйте защитный слой с осторожностью, не пользуйтесь острыми предметами, чтобы не повредить скрытую под защитным слоем информацию.

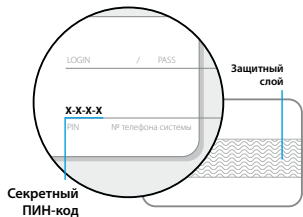

ПЕРЕД АВАРИЙНЫМ УПРАВЛЕНИЕМ СИСТЕМЫ ОЗНАКОМЬТЕСЬ С ПРОЦЕДУРОЙ ВВОДА ПИН-КОДА КНОПКОЙ «VALET»

- **Введите первую цифру** - Нажмите кнопку «VALET» количество раз, соответствующее первой цифре ПИН-кода. Паузы между нажатиями кнопки не должны превышать 1 секунду, каждое нажатие подтверждается оранжевым свечением статусного индикатора «LED». После ввода первой цифры выдержите паузу более 1 секунды. Приступите к вводу второй цифры после красной вспышки статусного индикатора «LED» и/или звукового сигнала извещателя «Бипер».
- **Введите вторую цифру** - Нажмите кнопку «VALET» количество раз, соответствующее второй цифре ПИН-кода. Паузы между нажатиями кнопки не должны превышать 1 секунду, каждое нажатие подтверждается оранжевым свечением статусного индикатора «LED». После ввода второй цифры выдержите паузу более 1 секунды. Приступите к вводу третьей цифры после красной вспышки статусного индикатора «LED» и/или звукового сигнала извещателя «Бипер».
- **Введите третью цифру** - Нажмите кнопку «VALET» количество раз, соответствующее третьей цифре ПИН-кода. Паузы между нажатиями кнопки не должны превышать 1 секунду, каждое нажатие подтверждается оранжевым свечением статусного индикатора «LED». После ввода третьей цифры выдержите паузу более 1 секунды. Приступите к вводу четвертой цифры после красной вспышки статусного индикатора «LED» и/или звукового сигнала извещателя «Бипер».

Выносная кнопка

Выносная кнопка размещена в салоне транспорта, см. раздел «РАСПОЛОЖЕНИЕ ЭЛЕМЕНТОВ СИСТЕМЫ».

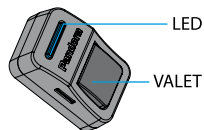

- **Введите четвёртую цифру** - Нажмите кнопку «VALET» количество раз, соответствующее четвертой цифре ПИН-кода. Паузы между нажатиями кнопки не должны превышать 1 секунду, каждое нажатие подтверждается оранжевым свечением статусного индикатора «LED».

Аварийное отключение режима охраны / пляжного режима

Если транспортное средство находится в закрытом состоянии, откройте его с помощью штатного ключа. Не обращая внимания на звуковые сигналы сирены, убедитесь, что зажигание выключено и после этого кнопкой «VALET» введите «Секретный ПИН-код» (описание ввода кода см. выше). Если звуковые и световые сигналы отсутствуют, проверьте состояние аккумулятора - при разряженном аккумуляторе нельзя ввести «Секретный ПИН-код».

- Если «Секретный ПИН-код» введен правильно, система отключит режим охраны и пляжный режим. Подтверждением правильного ввода кода служат: попеременные вспышки красного и зеленого свечения индикатора «LED», четыре коротких звуковых сигнала «Сирены» и четыре вспышки световой сигнализации (оповещения о нарушенных охранных зонах). Аварийное отключение режима охраны равнозначно штатному методу снятия с охраны, поэтому после восстановления работоспособности устройств управления не требуется дополнительных действий для дальнейшей эксплуатации.
- Если ПИН-код введен некорректно, система останется в прежнем состоянии, а новый ввод ПИН-кода можно осуществить только через 5 секунд. Неправильный ввод ПИН-кода отображается красной вспышкой статусного индикатора «LED» и одним звуковым сигналом извещателя «Бипер».

Аварийное управление противоугонными режимами

В данном разделе описываются два варианта отключения режимов противоугонной защиты:

- «Иммобилайзера» и «Антиграбленя» - использование устройств авторизации владельца (смартфон, радиометка, брелок-метка, часы, браслет) для блокировки двигателя;
- «Кодового иммобилайзера» - использование штатных элементов управления транспорта (кнопки, сенсоры, рычаги, педали) для ввода «ПИН-кода иммобилайзера».

ВАРИАНТ №1 – ОПЕРАТИВНОЕ ОТКЛЮЧЕНИЕ ПРОТИВОУГОННЫХ РЕЖИМОВ

Данный способ применяется для кратковременного отключения режимов противоугонной защиты. Отключение осуществляется при помощи ввода «Секретного ПИН-кода» кнопкой «VALET» только при выключенном режиме охраны и выключенном режиме технического обслуживания.

• Для отключения «Имобилайзера» и/или «Кодового иммобилайзера» при включенном зажигании, с помощью кнопки «VALET» введите «Секретный ПИН-код» (описание ввода кода см. выше), находящийся на «Индивидуальной карте владельца». «Имобилайзер» и/или «Кодовый иммобилайзер» будут отключены до момента выключения зажигания.

ВАРИАНТ №2 – АВАРИЙНОЕ УПРАВЛЕНИЕ ПРОТИВОУГОННЫМИ РЕЖИМАМИ

Данный способ применяется для постоянного отключения режимов противоугонной защиты до момента включения. Отключение и включение осуществляется при помощи ввода «Секретного ПИН-кода» кнопкой «VALET» только при выключенном режиме охраны, выключенном режиме технического обслуживания, выключенном зажигании.

1. Переведите систему в режим программирования • С помощью кнопки «VALET» введите «Секретный ПИН-код» или «Сервисный ПИН-код» (заводское значение 1-1-1-1).

2. Для управления «Кодовым иммобилайзером» • После перевода системы в режим программирования, нажмите кнопку «VALET» тринадцать раз подряд.

2. Для управления «Имобилайзером / Антиограблением» • После перевода системы в режим программирования, нажмите кнопку «VALET» пятнадцать раз подряд.

3. Отключение режима • При входе на уровень статусный индикатор «LED» загорится зеленым, система перейдет на 10 секунд в режим ожидания ввода «Секретного ПИН-кода». Если в течение десяти секунд не приступить к вводу «Секретного ПИН-кода», система выйдет из уровня. Введите «Секретный ПИН-код», расположенный на индивидуальной карте владельца. Подтверждением отключения функции послужит длинное красное свечение статусного индикатора «LED» и два звуковых сигнала «Сирены». Выйдите из режима программирования, включив и выключив зажигание – противоугонные режимы будут отключены.

4. Включение режима • При входе на уровень статусный индикатор «LED» загорится красным, система перейдет в режим ожидания. Для включения функции нажмите кнопку «VALET» один раз. Подтверждением включения послужит зеленое свечение индикатора «LED» и однократный звуковой сигнал «Сирены». Выйдите из режима программирования, включив и выключив зажигание – противоугонные режимы будут включены.

ПРОГРАММИРОВАНИЕ СИСТЕМЫ

Изменения основных настроек и параметров работы системы выполняются при помощи специальных сервисов Pandora Спец. Часть функций, отсутствующих в сервисах, подлежат изменению через таблицу программирования системы. Доступ к изменениям настроек и параметров работы предоставляется системой только после процедуры входа в режим программирования.

Режим программирования (вход/выход)

Вход в режим программирования возможен только при наличии питания от USB-разъема или внешнего питания базового блока, в отсутствие контроля зажигания на базовом блоке, выключенной охране, выключенном режиме технического обслуживания.

Для входа в режим программирования необходимо произвести ввод «Сервисного ПИН-кода» (заводское значение кода 1-1-1-1) через выносную или расположенную на базовом блоке кнопку «VALET».

↑ Подробная инструкция ввода ПИН-кода доступна в руководстве по эксплуатации, раздел «АВАРИЙНОЕ УПРАВЛЕНИЕ СИСТЕМОЙ».

При отсутствии «Сервисного ПИН-кода» вход в режим программирования возможен после ввода «Секретного ПИН-кода» расположенного на «Индивидуальной карте владельца». Запрещено нарушать целостность защитного слоя «Индивидуальной карты владельца» – информация под защитным слоем карты предназначена только для владельца системы. При обращении владельца с жалобой на стертый защитный слой карты, переустановка системы производится за счет установщика.

В режиме программирования система прекращает выполнять команды на управление, поэтому после изменения основных настроек или параметров работы необходимо произвести процедуру выхода из режима программирования.

Выход из режима программирования может осуществляться несколькими способами:

- зажатием кнопки «VALET» более 10 секунд;
- включением и выключением зажигания;
- полным отключением питания базового блока (основного и USB-разъема).

При выходе из меню программирования происходит программная перезагрузка системы, не влияющая на сохраненные настройки. Все способы выхода из меню сопровождаются звуковой и световой индикацией, обозначающей количество записанных в памяти системы устройств управления.

↑ Подробная информация о проверке записанных устройств в памяти системы доступна в руководстве по эксплуатации (см. раздел «Проверка количества прописанных в систему устройств»).

Программа Pandora Спец (Windows/Mac)

Для настройки системы с помощью персонального компьютера на операционной платформе Windows/Mac предусмотрено специальное программное обеспечение Pandora Спец.

- Загрузите программное обеспечение Pandora Спец в персональный компьютер (актуальная версия программы доступна на сайте alarmtrade.ru, раздел для загрузки: «Поддержка» → «Прошивки, инструкции и ПО» → «Pandora Спец» → «Скачать для ПК»).
- Установите и запустите программу.
- Авторизуйтесь под личной учетной записью.
- Соедините систему и персональный компьютер через интерфейсный USB-кабель.
- Введите «Сервисный ПИН-код» (заводское значение кода 1-1-1-1).
- Программа автоматически подключится к системе, откроет доступ к настройкам и обновлению программного обеспечения.

Приложение Pandora Спец (Android/iOS)

Для настройки системы с помощью смартфона или планшета на операционной платформе Android и iOS предусмотрено специальное мобильное приложение Pandora Спец.

- Загрузите/установите мобильное приложение в смартфон или планшет, для этого отсканируйте QR-код или зайдите в магазин приложений App Store для iOS устройств, Google Play для Android устройств.
- Запустите приложение.
- Авторизуйтесь под личной учетной записью.
- Подключите мобильное устройство к системе через беспроводное Bluetooth-соединение или USB-OTG адаптер (подключение через адаптер доступно только для Android устройств).



Беспроводное Bluetooth-соединение

- Перейдите в уровень программирования №50 (зажмите кнопку «VALET» до 5 звуковых сигналов «Сирены/Бипера»).
- Система готова к записи: «LED» – зеленое свечение.
- Откройте приложение Pandora Спец, перейдите в раздел «Быстрый монтаж» или «Расширенный монтаж».
- В окне поиска Bluetooth-устройств установите соединение с найденной системой.
- Завершение записи: «LED» – красное свечение, «Сирена/Бипер» – один звуковой сигнал, система переход в уровень №0.
! ПО ЗАВЕРШЕНИЮ МОНТАЖА С НОВА ЗАЙДИТЕ НА УРОВЕНЬ №50 ДЛЯ УДАЛЕНИЯ МОБИЛЬНОГО УСТРОЙСТВА ИЗ ПАМЯТИ СИСТЕМЫ.

Соединение через USB-OTG адаптер

- Откройте приложение Pandora Спец для Android устройств.
- Подключите USB-OTG адаптер к смартфону или планшету → подключите USB-кабель к системе → соедините USB-OTG адаптер с USB-кабелем.
- Введите «Сервисный ПИН-код» кнопкой «VALET».
! USB-OTG АДАПТЕР НЕ ВХОДИТ В КОМПЛЕКТ СИСТЕМЫ И ПРИОБРЕТАЕТСЯ ОТДЕЛЬНО.

Обновление программного обеспечения (ПО)

Перед инсталляцией системы и началом программирования рекомендовано произвести обновление программного обеспечения базового блока.

Программа Pandora Спец (Windows/Mac)

- Перейдите в пункт «Проверка прошивок».
- Выберите один из вариантов загрузки: «Скачать прошивку» – загрузка актуального ПО из сервера напрямую в память системы; «Файловый менеджер» – загрузка ранее скачанного ПО.
- Выбрав необходимый вариант, начните загрузку ПО в базовый блок – «Обновить».

Приложение Pandora Спец (Android/iOS)

- Перейдите в пункт «Расширенный монтаж/Быстрый монтаж» → «Проверка прошивок».
- Выберите один из вариантов загрузки: «Скачать прошивку» – загрузка актуального ПО из сервера напрямую в память системы; «Файловый менеджер» – загрузка ранее скачанного ПО.
- Выбрав необходимый вариант, начните загрузку ПО в базовый блок – «Обновить».

- По завершению обновления ПО необходимо произвести выход из режима программирования. Если режим загрузки был прерван, при этом статусный индикатор засветился красным, необходимо загрузить программное обеспечение алгоритмом быстрой загрузки без ввода ПИН-кода. Откройте программу или приложение PANDORA Спец (Windows/Mac /Android), на полностью обесточенной системе зажмите и удерживайте кнопку «VALET», расположенную на базовом блоке, сразу после соединения системы через USB-интерфейс отпустите кнопку – система перейдет в режим обновления ПО.

Калибровка напряжения

Для калибровки текущего показания напряжения воспользуйтесь мобильным приложением «Pandora Спец» (Android).

- В приложении перейдите в раздел: «Расширенный монтаж» → «Bluetooth» → «Расширенные настройки» → «Основные настройки» → «Общие настройки» → «Калибровка напряжения».
- Выведите текущее значение напряжения.

Таблица программирования

ФУНКЦИИ / СОВМЕСТИМОСТЬ	УПРАВЛЕНИЕ КНОПКОЙ
№0 – Ввод уровня	
№1 – Запись брелоков D-010, DXL-707/078/077, R-387 (4 шт.) №1 – Запись радиометок BT-780/770/760 (3 шт.) №1 – Запись часов Watch2, браслета Band, брелока-метки D-030/035 (1 шт.)	1
№2 – Программирование «Сервисного ПИН-кода»	2
№3 – Запись холостых оборотов	3
№4 – Сброс на заводские настройки	4
№5 – Запись подкапотного устройства RHM-03BT / PS-332BT / PS-331BT (1шт.)	5
№6/№7 – Запись радиореле BTR-101 (2шт.)	6/7
№8 – Запись GPS/GLONASS-приемника NAV-035BT (1шт.)	8
№10 – Запись телеметрического модуля NAV-09 / NAV-X (1шт.)	1
№11 – Программирование «ПИН-кода иммобилайзера»	1 • 1
№12 – Калибровка уровня топлива	1 • 2
№13/№15 – Аварийное управление противоугонными функциями	1 • 3 / 1 • 5
№16 – Обновление ПО Bluetooth-модема системы	1 • 6
№17 – Беспроводной обход штатного иммобилайзера	1 • 7
№19/№20 – Обновление ПО радиореле BTR-101	1 • 9 / 2
№21 – Обновление ПО подкапотного устройства RHM-03BT / PS-332BT / PS-331BT	2 • 1
№22 – Обновление ПО GPS/GLONASS-приемника NAV-035BT	2 • 2
№23/№24 – Запись датчика двери DMS-100BT (2 шт.)	2 • 3 / 2 • 4
№25/№26 – Обновление ПО датчика двери DMS-100BT	2 • 5 / 2 • 6
№27 – Запись дополнительного устройства DI-04BT / BT-01 (1шт.)	2 • 7
№28 – Обновление ПО дополнительного устройства DI-04BT / BT-01	2 • 8
№30 – Программирование «Пляжного ПИН-кода»	3
№50 – Запись мобильного устройства Android или iOS (1шт.)	5
№100 – Выход из меню программирования	10

(1...8) – без паузы нажать кнопку «VALET» X раз
1/2/3/5/10 – удерживать кнопку «VALET» до X звуковых сигналов «Сирены/Бипера»
• – пауза менее секунды

Уровень №0 - Ввод уровня

Произведите вход в режим программирования - введите «Сервисный ПИН-код» (заводское значение 1-1-1-1), система перейдет в режим ожидания ввода уровня «Уровень №0 – Ввод уровня». Для изменения параметров или настроек системы, необходимо кнопкой «VALET» ввести номер требуемого уровня в соответствии с «ТАБЛИЦЕЙ ПРОГРАММИРОВАНИЯ».

ПРИМЕР ВВОДА УРОВНЯ



- Нажмите кнопку «VALET» количество раз, равное вводимой цифре необходимого уровня, паузы между нажатиями кнопки не должны превышать 1 секунду (подтверждением перехода послужат звуковые сигналы «Сирены/Бипера» и красные вспышки индикатора «LED», соответствующие набранному уровню).
- Для быстрого перехода на высокие уровни зажмите и удерживайте кнопку «VALET». При удержании кнопки «Сирена/Бипер» начнут издавать тональные звуковые сигналы (всего 10), обозначающие порядковые номера двухзначных уровней (первый звуковой сигнал - уровень №10, третий - уровень №30, пятый - уровень №50, десятый – уровень №100). Отпустите кнопку «VALET» сразу после звучания сигнала, номер которого совпадает со значением необходимого двухзначного уровня. Для перехода на промежуточные уровни с 11 по 19 или с 21 по 28, сразу после отпущения кнопки, нажимайте кнопку «VALET» количество раз, равное значению второй цифры номера уровня. Подтверждением перехода послужат звуковые сигналы «Сирены/Бипера» и красные вспышки индикатора «LED», соответствующие количеству нажатий кнопки.

Уровень №1 – Запись устройств управления

Заранее подготовьте все доступные к записи устройства управления: включите в соответствии с инструкцией, установите исправные элементы питания или убедитесь в заряде встроенных элементов.

Запись устройств управления производится поочередно (один за другим) в любой последовательности и без ограничения по времени. При записи или перезаписи брелоков, система удаляет все ранее записанные брелоки. Аналогично при записи или перезаписи радиометок или дополнительного устройства управления (часы/браслет/брелок-метка), система удаляет все ранее записанные радиометки или дополнительное устройство.

ПРИМЕР ЗАПИСИ БРЕЛОКОВ

- Перейдите в уровень программирования №1, подтверждением входа послужит зелёное свечение индикатора «LED».
- На брелоке зажмите и удерживайте три кнопки управления    на одну секунду или до первого звукового сигнала и красной вспышки индикатора «SEND».
- Подтверждение записи: «Сирена/Бипер» – один звуковой сигнал.
- Последовательно запишите остальные брелоки.
- После записи всех устройств коротко нажмите кнопку «VALET».

- Завершение записи: «Бипер» – серия звуковых сигналов, «LED» – серия красных и зелёных вспышек, система – переход в уровень №0.

ПРИМЕР ЗАПИСИ РАДИОМЕТОК

- Перейдите в уровень программирования №1, подтверждением входа послужит зелёное свечение индикатора «LED».
- На радиометке зажмите и удерживайте кнопку управления на шесть секунд или до шестой красной вспышки индикатора «SEND».
- Последовательно запишите остальные радиометки.
- После записи всех устройств коротко нажмите кнопку «VALET».
- Завершение записи: «Бипер» – серия звуковых сигналов, «LED» – серия красных и зелёных вспышек, система – переход в уровень №0.

Уровень 2 – Программирование «Сервисного ПИН-кода»

Заранее подготовьте новое значение «Сервисного ПИН-кода» состоящее из четырёх цифр от 1 до 9 (новый код рекомендовано запомнить или записать). Для изменения значения «Сервисного ПИН-кода» после входа в меню программирования нажмите кнопку «VALET» два раза. При входе на уровень статусный индикатор «LED» погаснет, система перейдет в режим изменения «Сервисного ПИН-кода».

ПРИМЕР ИЗМЕНЕНИЯ «СЕРВИСНОГО ПИН-КОДА»

- Введите первую цифру нового «Сервисного ПИН-кода» кнопкой «VALET». Нажмите кнопку количество раз, соответствующее первой цифре нового «Сервисного ПИН-кода». Паузы между нажатиями кнопки не должны превышать 1 секунду, каждое нажатие кнопки отображается оранжевым свечением статусного индикатора «LED». Пауза более 1 секунды и красная вспышка статусного индикатора свидетельствует о подтверждении ввода первой цифры и переходе к вводу следующей.
- Аналогично введите вторую, третью, четвёртую цифру нового «Сервисного ПИН-кода». После ввода четвёртой цифры система подтвердит ввод первой попытки кода красными и зелеными вспышками индикатора и перейдет в режим повторения ввода нового «Сервисного ПИН-кода». Введите все четыре цифры нового кода еще раз.
- Если вы дважды без ошибок ввели новый «Сервисный ПИН-код», статусный индикатор «LED» выдаст серию красных и зеленых вспышек и погаснет, система запомнит новый код и перейдет в уровень №0. Если код введен некорректно, на это укажет долгая красная вспышка индикатора, система оставит предыдущий код и перейдет в уровень №0.

Уровень 3 – Запись холостых оборотов

Запись холостых оборотов необходима при реализации цифрового или аналогового контроля сигнала тахометра в режимах: автоматического или дистанционного запуска – для своевремен-

ного отключения стартера; интеллектуального турботаймера – для расчёта времени работы режима. Для записи холостых оборотов в энергонезависимую память системы после входа в меню программирования нажмите кнопку «VALET» три раза. После выхода на этот уровень необходимо включить зажигание и завести двигатель (двигатель должен быть прогрет, холостые обороты должны соответствовать норме холостых оборотов для прогретого двигателя). Подтверждением наличия статуса холостых оборотов послужит зелёное мерцание статусного индикатора «LED». Дождитесь устойчивых холостых оборотов и произведите процедуру сохранения.

Для сохранения настроек однократно нажмите кнопку «VALET», подтверждением сохранения настроек послужат серии красных и зеленых вспышек статусного индикатора «LED». При сохранении холостых оборотов система выйдет из меню программирования и произведет программную перезагрузку.

Уровень 4 – Сброс на заводские настройки

Процедура сброса восстанавливает заводские настройки системы, не удаляя при этом записанные ранее в энергонезависимую память устройства управления и периферийные устройства. Для сброса системы на заводские настройки, после входа в меню программирования, нажмите кнопку «VALET» четыре раза. При входе на уровень зажмите и удержите кнопку «VALET» более четырёх секунд (но не более 10 секунд) или отпустите кнопку после четвёртого звукового сигнала сирены. Подтверждением сброса на заводские настройки послужит длинная красная вспышка статусного индикатора «LED» и система перейдёт в начало меню программирования.

Уровень 11/30 – Программирование «ПИН-кода иммобилайзера / Пляжного ПИН-кода»

Заранее подготовьте значение «ПИН-кода иммобилайзера / Пляжного ПИН-кода» (код рекомендовано запомнить или записать). Программирование ПИН-кода состоит из трёх этапов: «Определённые кнопки», «Ввод ПИН-кода», «Подтверждение ввода ПИН-кода».

ПРИМЕР ПРОГРАММИРОВАНИЯ ПИН-КОДА

Определение кнопок

Для программирования «ПИН-кода иммобилайзера» перейдите в уровень программирования системы №11, для программирования «Пляжного ПИН-кода» – в уровень №30. При входе на уровень система ожидает нажатия кнопок кодового иммобилайзера (определение рабочих кнопок), отображая каждое нажатие оранжевой вспышкой индикатора «LED». Определять нажатия кнопок система может с помощью: аналоговых импульсов, поступающих на вход(ы) INP «Кодовый иммобилайзер / Кодовый иммобилайзер2»; статусов цифровой шины автомобиля (информация о поддержке функции «Кодовый иммобилайзер» доступна в сервисах Pandora Спец и на сайте specialist.alartrade.ru в разделе «АВТОМОБИЛИ»). В этом уровне можно включить зажигание без выхода из меню программирования (некоторые кнопки, распознаваемые через цифровой протокол автомобиля, могут быть

активными только при включенном зажигании). После определения рабочих кнопок однократно нажмите кнопку «VALET» и система перейдёт в следующий подуровень «Ввод ПИН-кода».

Ввод ПИН-кода

На данном подуровне кнопками кодового иммобилайзера программируется индивидуальный ПИН-код. ПИН-код может состоять из одной или нескольких ячеек памяти, каждая ячейка запоминает определённую последовательность нажатий каждой из пяти кнопок. Ввод кода в ячейку памяти производится кнопками с паузой между нажатиями не менее 1 секунды. Каждое распознанное нажатие кнопки отображается оранжевой вспышкой индикатора «LED». Пауза более 1 секунды и красное свечение индикатора «LED» расценивается как заполнение данной ячейки и переход к вводу нового кода в следующей ячейке памяти. После ввода ПИН-кода однократно нажмите кнопку «VALET» и система перейдёт в следующий подуровень «Подтверждение ввода ПИН-кода».

Подтверждение ввода ПИН-кода

Подуровень предназначен для повторения процедуры ввода ПИН-кода, по окончании ввода которого происходит сравнение двух попыток ввода кода. Повторите ввод ПИН-кода, по завершению процедуры однократно нажмите кнопку «VALET».

- Если вы дважды без ошибок ввели ПИН-код (индикатор «LED» произведёт серии красных и зеленых вспышек, «Бипер» - серию звуковых сигналов) система запомнит новый код и перейдет в уровень №0.

- Если ПИН-код введен некорректно (индикатор «LED» загорится длинным красным свечением, «Бипер» - произведет длинный звуковой сигнал), система оставит предыдущее значение кода и перейдет в уровень №0.

Уровень 12 – Калибровка уровня топлива

! Данная процедура доступна только при аналоговом подключении.

! Весь функционал уровня №12, без необходимости входа на данный уровень, доступен в мобильном приложении «PANDORA Спец» (Android).

- Запустите двигатель.
- В приложении перейдите в раздел: «Расширенный монтаж» → «ВЛЮЕОТН» → «Калибровка текущего показания топлива».
- Выставьте текущее значение уровня топлива.

В настройках системы разрешите пункт «Использовать INP (+) для контроля уровня топлива» (расположение настройки: «Расширенные настройки» → «Настройка входов» → «Контроль уровня топлива»). Подключите вход INP «Входа контроля уровня топлива» (см. «СХЕМА ПОДКЛЮЧЕНИЯ») к проводу штатного датчика уровня топлива. Задайте как минимум два различных значения

уровня топлива, для наиболее точного определения уровня, калибровка должна быть произведена по всем значениям (максимум 10).

- В предоставленной таблице заранее выберите подуровень, соответствующий количеству уровня топлива в баке (%). Войдите на двенадцатый уровень программирования, статусный индикатор «LED» загорится красным, система перейдёт в нулевой подуровень 12-0 (0%). Для перехода в последующие подуровни от 1 до 10 (от 10% до 100%) нажмите кнопку «VALET» количество раз, соответствующее номеру подуровня (паузы между нажатиями кнопки не должны превышать 1 секунду). Запустите двигатель, не менее чем через минуту, нажмите кнопку брелока «Включение охраны» – данные по текущему положению уровня топлива будут переданы в базовый блок (нажатие кнопки брелока «Выключение охраны» сбрасывает текущую калибровку). Для выхода из режима программирования перейдите на двенадцатый подуровень 12-12 (отсчёт начнётся от выбранного ранее уровня) или нажмите кнопку «VALET» более двенадцати раз. Повторите процедуру калибровки уровня топлива для второй и последующих точек.
- Для сброса всех заданных значений калибровки уровня топлива, не включая зажигания, перейдите на одиннадцатый подуровень 12-11. Подтверждение сброса осуществляется нажатием кнопки брелока «Включение охраны», выход без подтверждения и выход из меню программирования производится нажатием кнопки «VALET».

ТАБЛИЦА КАЛИБРОВКИ УРОВНЯ ТОПЛИВА

Уровень - № подуровня	Значение уровня топлива
12-0	0%
12-1	10%
12-2	20%
12-3	30%
12-4	40%
12-5	50%
12-6	60%
12-7	70%
12-8	80%
12-9	90%
12-10	100%
12-11	Сброс всех значений калибровки
12-12	Выхода из режима программирования

Уровень №13/№15 – Аварийное управление противоугонными функциями

Подробное описание размещено в инструкции по эксплуатации (см. раздел «АВАРИЙНОЕ УПРАВЛЕНИЕ СИСТЕМОЙ»).

Уровень №17 – Бесключевой обход штатного иммобилайзера

На данном уровне производится обучение системы обходу штатного иммобилайзера.

Подробная информация по подключению и настройке обхода штатного иммобилайзера доступна на ресурсах PANDORA Спец.

Уровень №5/6/7/8/10/23/24/27 – Запись дополнительных устройств

Инструкция записи размещена в руководстве устройства и на сайте alarmtrade.ru.

Уровень №16/19/20/21/22/25/26/28 – Обновление ПО Bluetooth-модема системы и периферийных устройств

Перейдите в необходимый уровень программирования системы, индикатор «LED» загорится зелёным свечением:

- откройте мобильное приложение Pandora Спец и перейдите в пункт «Расширенный монтаж/ Быстрый монтаж» (для Android устройств выберите тип соединения «Bluetooth»);
- установите соединение с найденным устройством и выберите один из вариантов загрузки: «Скачать прошивку» - загрузка актуального ПО из сервера напрямую в память устройства; «Файловый менеджер» - загрузка ранее скачанного ПО (программное обеспечение доступно на сайте alarmtrade.ru, раздел для загрузки: «Поддержка» → «Прошивки, инструкции и ПО»);
- выбрав необходимый вариант, начните загрузку.

Уровень №50 – Запись мобильного устройства

Подробное описание размещено в инструкции по эксплуатации (см. раздел «Мобильное приложение»).

Уровень №100 – Выход из меню программирования

Для выхода из меню программирования зажмите и удерживайте кнопку «VALET» более десяти звуковых сигналов «Сирены/Бипера» или до появления красного свечения индикатора «LED», расположенного на базовом блоке, затем кнопку следует отпустить. Система выйдет из меню программирования и выполнит программную перезагрузку.

ДОПОЛНИТЕЛЬНЫЕ УСТРОЙСТВА

Брелок R-387

Устройство односторонней удаленной связи, предназначено для управления системой.

УПРАВЛЕНИЕ

Охрана | Багажник | Управление запуском двигателя | Поддержка зажигания

РАДИОИНТЕРФЕЙС 868MHz | Три кнопки управления | Световой индикатор | Элемент питания CR 2032 | Степень защиты IP40



Брелок-метка D-035 – устройство двусторонней ближней связи, предназначено для управления системой. Может применяться как средство автоматической авторизации владельца.

УПРАВЛЕНИЕ: Охрана | Режим ТО | Багажник | Управление запуском двигателя | Поддержка зажигания

КОНТРОЛЬ: Состояние системы и транспорта

АВТОМАТИЧЕСКАЯ АВТОРИЗАЦИЯ: Иммоилайзер | Противоразбой | Свободные руки

OLED-Дисплей | Радиоинтерфейс 2.4GHz (BT 5.0) | Три кнопки управления | Звуковой извещатель | Виброиндикатор | Световой индикатор | Аккумулятор MICROUSB | Степень защиты IP40



Радиометка BT-760 | BT-770 | BT-780 – устройство односторонней ближней связи, предназначено для управления системой. Может применяться как средство автоматической авторизации владельца.

УПРАВЛЕНИЕ: Охрана | Режим ТО | Поддержка зажигания

АВТОМАТИЧЕСКАЯ АВТОРИЗАЦИЯ: Иммоилайзер | Противоразбой | Свободные руки

РАДИОИНТЕРФЕЙС 2.4GHz (BLE4.2) | Кнопка управления | Световой индикатор | Датчик движения | Элемент питания CR 2032 | Степень защиты IP40



PANDORA DX-57R

Датчик двери DMS-100 BT – беспроводное периферийное устройство, предназначенное для контроля внутреннего или внешнего периметра: контроль любой назначенной охранной зоны – состояние датчика положения (Холла), удара/наклона; контроль температуры.

Устройство может быть установлено на створке двери, люка, крышке багажника, крышке прицепа, воротах гаража.

РАДИОИНТЕРФЕЙС 2.4GHz (BLE 4.2) | Датчик холла | Датчик температуры | Датчик перемещения | Элемент питания CR 123A | Степень защиты IP40



Модуль NAV-X – периферийное устройство, предназначенное для дополнения системы телеметрическими и сервисными функциями:

- pro.p-on.ru – специальный интернет-сервис (сайт);
- Pandora Connect – специальное приложение для смартфонов на платформе iOS и Android.
- телефонная связь;

УПРАВЛЕНИЕ

Охрана | Багажник | Дистанционный запуск двигателя | Предпусковой подогреватель | Режим ТО | Блокировка

КОНТРОЛЬ

Состояние системы и транспорта | Местоположение | Трекинг | Функция «Акустическая пеленгация»

ОПОВЕЩЕНИЕ

Голосовые | SMS | PUSH | E-mail

GSM-Модем (GPRS/SMS/LBS) | NANO-SIM | GPS/ГЛОНАСС-ПРИЕМНИК | РАДИОИНТЕРФЕЙС 2.4GHz (BLE4.2) | Микрофон | Постоянное питание +12В | MICROUSB | Степень защиты IP40



РУКОВОДСТВО ПО ЭКСПЛУАТАЦИИ И МОНТАЖУ

ГАРАНТИЙНЫЕ ОБЯЗАТЕЛЬСТВА

Изготовитель гарантирует соответствие системы требованиям ТУ при соблюдении условий эксплуатации, монтажа, хранения, транспортирования, указанных в данном руководстве.

Изделие должно использоваться только в соответствии с инструкцией по эксплуатации и установке.

Изделие подлежит только профессиональной установке в сертифицированных установочных центрах. Установщик системы обязан заполнить свидетельство установки, прилагаемое в комплекте.

Вышедшие из строя в течение гарантийного срока эксплуатации по вине завода-изготовителя составные устройства системы подлежат замене или ремонту силами установщика (предприятия-изготовителя или организации, осуществляющей комплексное обслуживание).

Потребитель лишается права на гарантийное обслуживание в следующих случаях:

- по истечении гарантийного срока эксплуатации;
- при нарушении правил монтажа, эксплуатации, транспортирования и хранения;
- при наличии механических повреждений наружных деталей системы после момента продажи, включая воздействие огня, аварии, попадания внутрь агрессивных жидкостей и воды, небрежного обращения;
- при наличии повреждений в результате неправильной настройки или регулировки;
- при замене составных устройств системы на устройства, не рекомендованные производителем;
- если нарушено пломбирование предприятия-изготовителя;
- если отсутствуют заполненные должным образом свидетельство установки или гарантийный талон.

Гарантийный срок эксплуатации – 3 года со дня продажи, но не более 3,5 лет с момента изготовления.

Настоящая гарантия не распространяется на элементы питания, которые имеют естественный ограниченный срок службы.

Ремонт и обслуживание системы с истекшим гарантийным сроком осуществляется за счет средств потребителя по отдельным договорам между поставщиком/установщиком и потребителем.

! РЕКОМЕНДУЕМ ТРЕБОВАТЬ ЗАПОЛНЕНИЯ СВИДЕТЕЛЬСТВА УСТАНОВКИ И ГАРАНТИЙНОГО ТАЛОНА РАБОТНИКОМ, ПРОИЗВОДИВШИМ МОНТАЖ СИСТЕМЫ, Т. К. ЭТИ ДОКУМЕНТЫ МОГУТ ПОНАДОБИТЬСЯ ПРИ ОБРАЩЕНИИ В СЛУЖБУ ПОДДЕРЖКИ.

Свидетельство установки

Я, нижеподписавшийся _____
Должность, Ф.И.О.

профессиональный установщик, удостоверяю, что установка системы, описанная ниже, была произведена мною согласно инструкциям по установке, предоставленным изготовителем системы.

Описание транспортного средства:

Марка автомобиля _____

Тип _____

Идентификационный номер (VIN) _____

Регистрационный номер _____

Описание системы:

Марка изделия Pandora DX-57R

Заводской номер _____

Название организации, полный адрес и печать установщика _____

Подпись _____ / _____
Расшифровка подписи

Работу принял _____ / _____
Расшифровка подписи

Дата « ____ » _____ 20 ____ г.

Свидетельство о приемке

Система Pandora DX-57R соответствует техническим условиям ТУ 29.31.22-001-89696454-2014 (идентичны ТУ 4573-001-89696454-2014) и признана годной для эксплуатации.

Заводской номер _____

Дата выпуска _____

Подпись лиц, ответственных за приемку _____

М.П.

Упаковщик _____

Подпись (личное клеймо)

Гарантийный талон

Модель Pandora DX-57R

Заводской номер _____

Дата покупки « ____ » _____ 20 ____ г.

Штамп предприятия торговли (установочного центра)

Подпись продавца _____