

**Технологическая карта установки
охранно-противоугонной системы Pandora DX30
на автомобиль LADA LARGUS (2012-).**



Данная технологическая карта установки носит только рекомендательный характер.

Места размещения блоков и подключений.

Размещать базовый блок Pandora и делать основные подключения возможно в нише за бардачком.

Место размещения
RF-модуля

Место размещения
базового блока

Основные точки
подключения



Установка базового блока Pandora и разборка салона.



Пластиковая накладка на защелках.



Для подключения к кнопке аварийки и центрального замка требуется снять пластиковую накладку, накладка крепится на пластиковых клипсах.



Накладка приборной панели крепится на двух саморезах.

Открутить четыре самореза для демонтажа приборной панели.

Снятие подрулевого пластика.



Подключение питания: +12В.

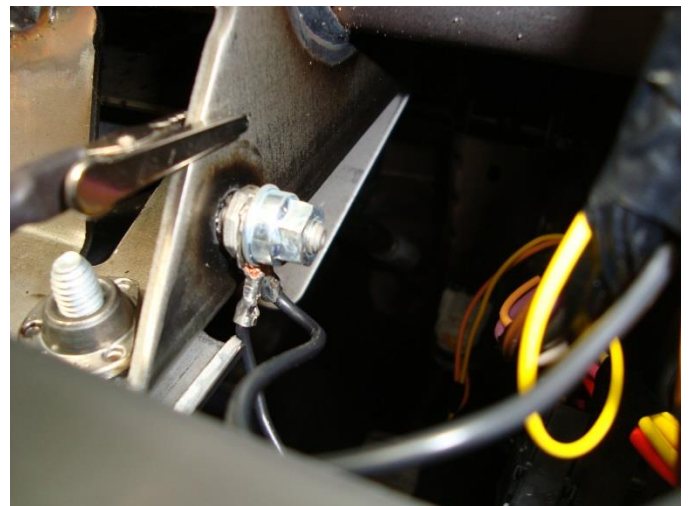
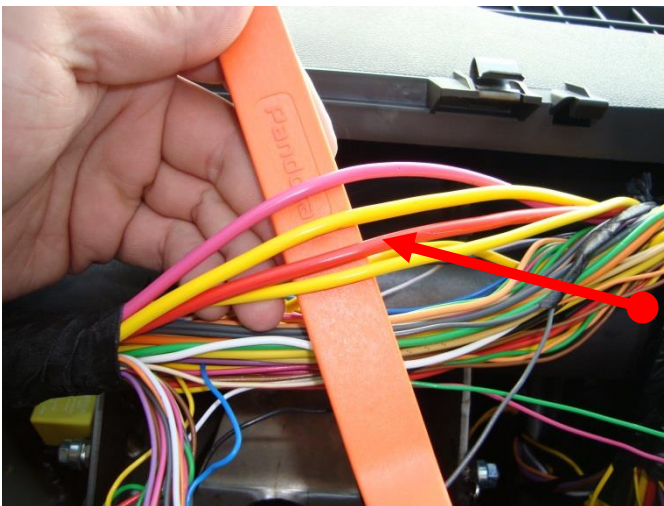

Для подключения +12В .

Подключение проводов за приборной панелью:

красный провод - к красному (+12В).

Масса подключается в штатном месте.

Подключение основных цепей .

Внимание! В зависимости от модели автомобиля и года выпуска цвета проводов могут отличаться! Необходимо ориентироваться на расположение пинов в разъемах.

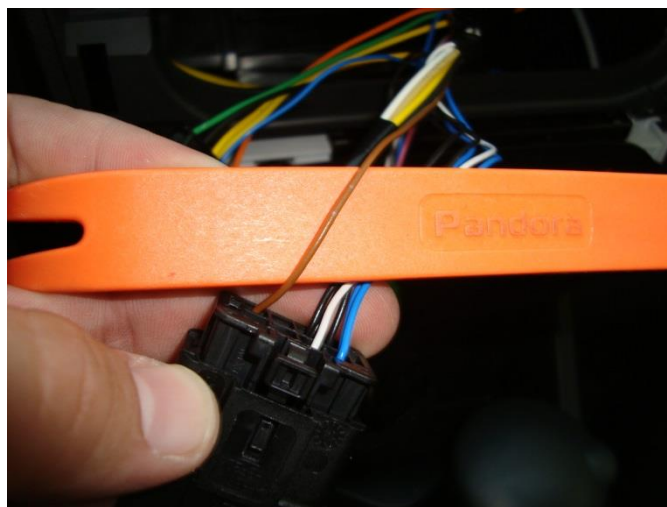

Световая сигнализация подключается к кнопке аварийной сигнализации на центральной панели, коричневый провод, управление потенциальное отрицательным потенциалом.

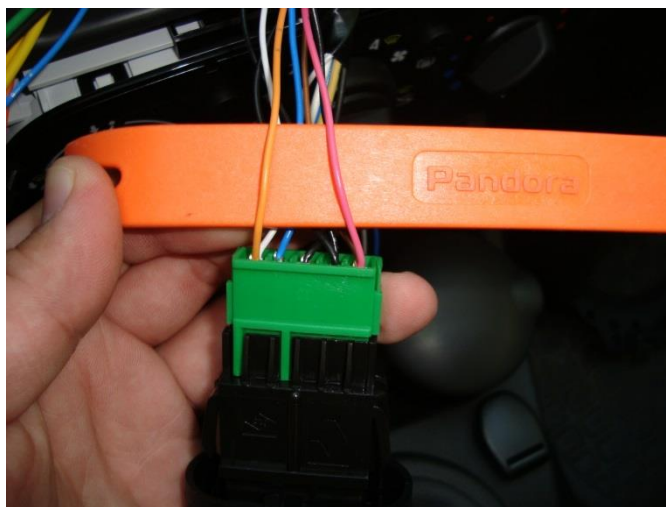

Управление открытием и закрытием осуществляется подключением к кнопке на центральной панели, управляется отрицательным импульсом.

Розовый - открытие.

Оранжевый - закрытие.

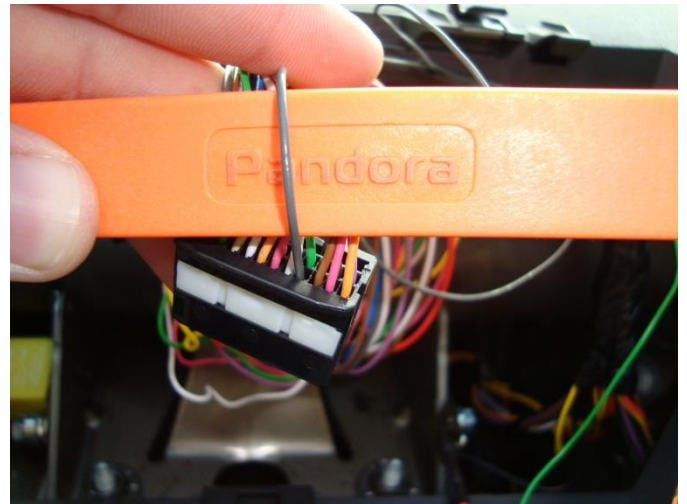
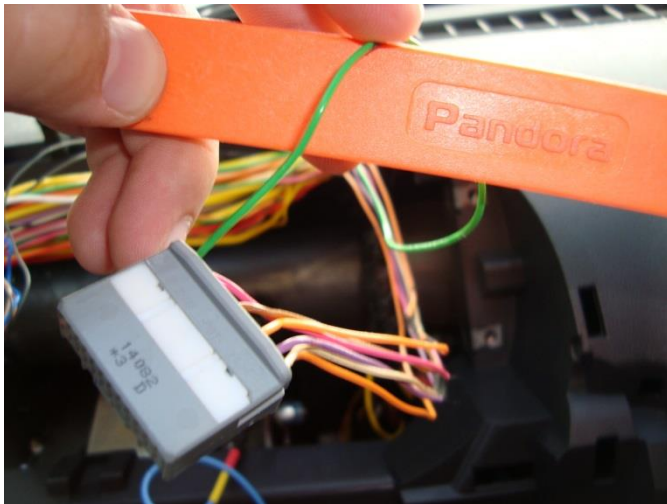

Подключение контроля дверей и багажника производится в разъеме приборной панели

Зелёный  провод.

Серый  провод выключатель датчика нейтрали, для поддержки зажигания.

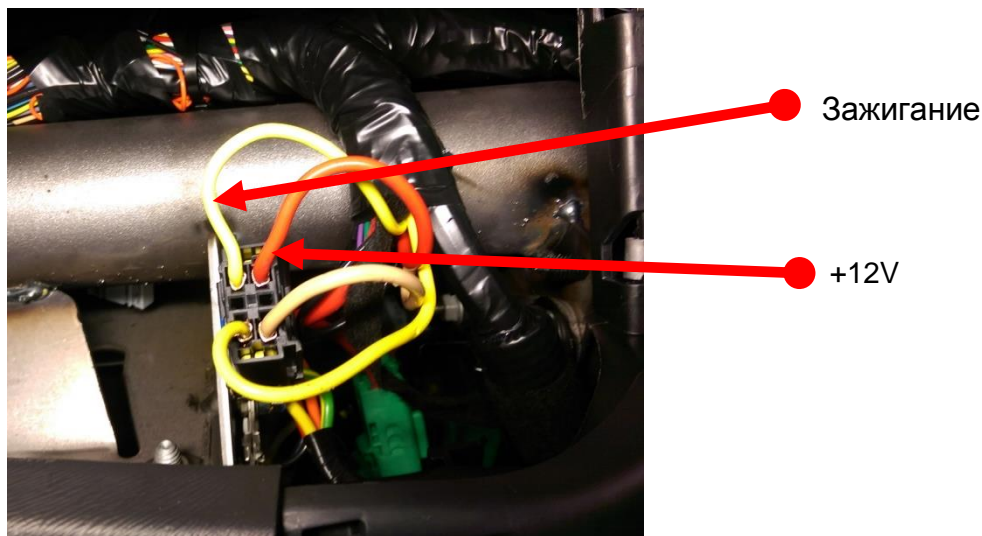
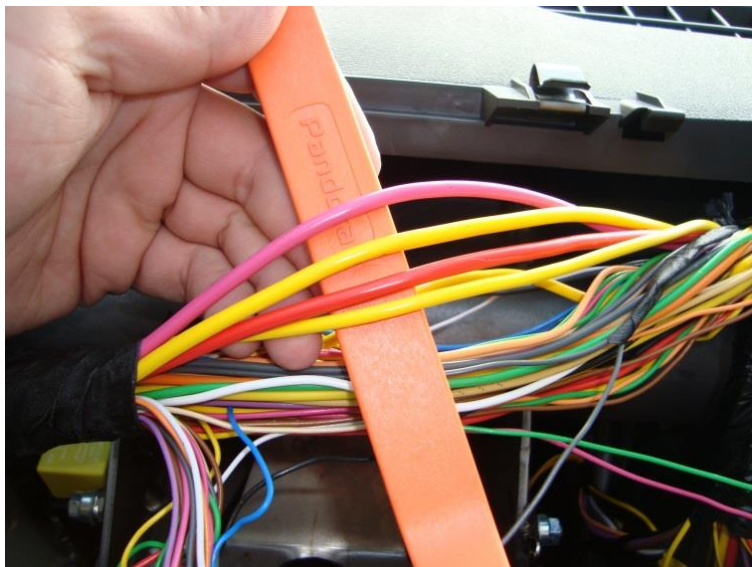
Подключение цепей для контроля и поддержки зажигания.

Подключение к замку зажиганияу удобно производить за приборной панелью.

 красный +12В.

 жёлтый толстый Зажигание.

Для поддержки зажигания подключитесь к силовому проводу зажигания, используйте силовое реле 30А, Для этого настройте дополнительный канал, в настройках выходов как канал зажигания, и подключите к управляющему контакту реле.

Схема подключения

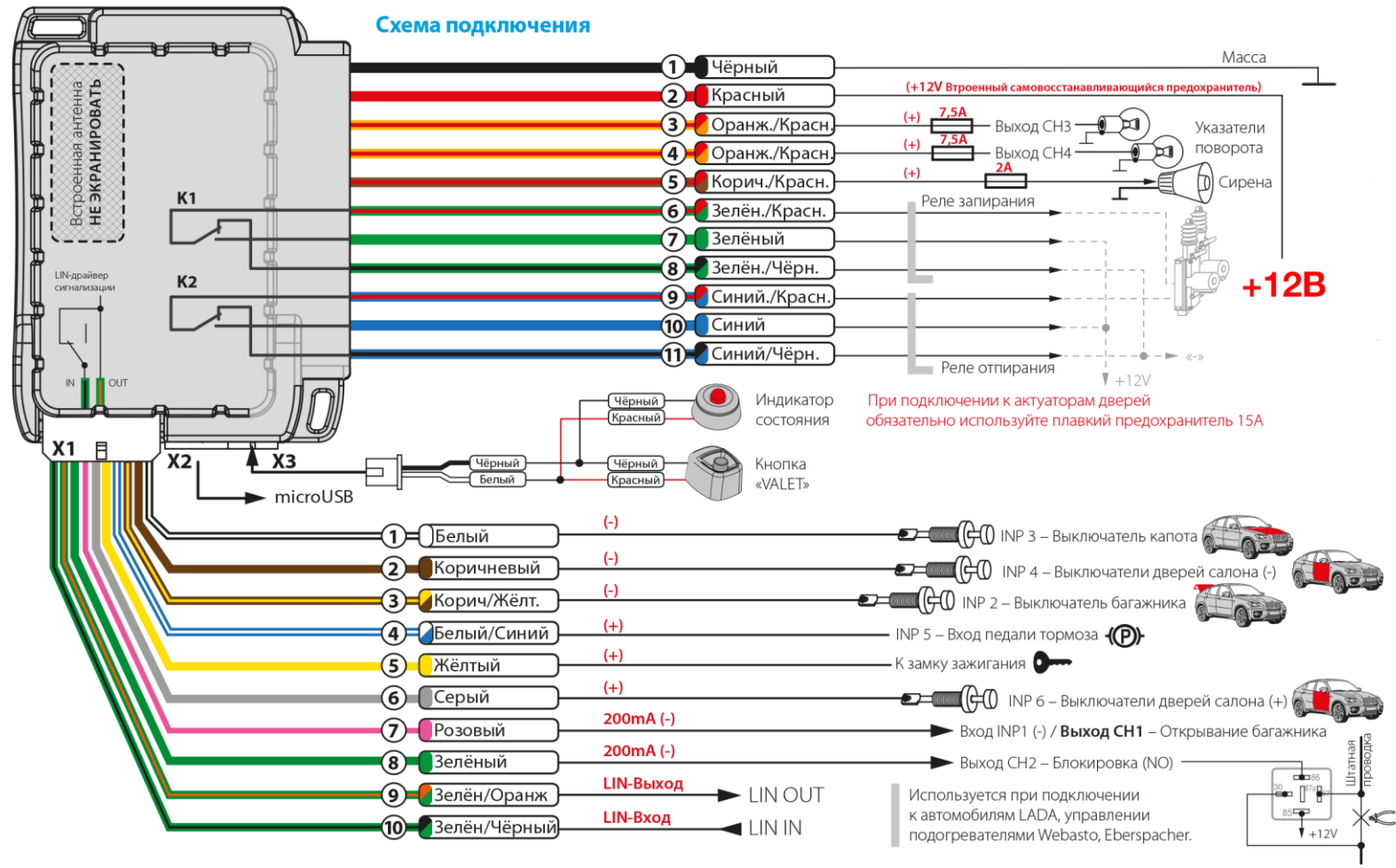

Данная технологическая карта установки носит только рекомендательный характер.