



# IGLON PRO

УНИКАЛЬНАЯ ЗАЩИТА ВАШЕГО АВТОМОБИЛЯ

ИНСТРУКЦИЯ ПО УСТАНОВКЕ

версия 709.1

## СОДЕРЖАНИЕ

Подключение устройства .....	4
Дополнительный контур защиты .....	6
Подключение дополнительного контура .....	6

## Подключение устройства

Подключение противоугонного устройства IGLA PRO к автомобилю необходимо производить при выключенном зажигании. К установке допускаются только квалифицированные специалисты. Установку системы IGLA PRO производите в месте, недоступное для злоумышленников.

Для подключения устройства подсоедините его провода следующим образом:

- 1. Черный.** «Масса» автомобиля.
- 2. Бело-красный.** LIN-1.
- 3. Оранжево-черный.** LIN-2.
- 4. Белый.** CAN1-L.
- 5. Коричневый.** CAN1-H.
- 6. Зеленый.** CAN2-L (кроме Toyota/Lexus).
- 7. Розовый.** CAN2-H (кроме Toyota/Lexus).
- 8. Красный.** Постоянный плюс «+».
- 9. Серый.** Для первоначальных настроек на «+».\*
- 10. Желтый.** Зажигание.\*\*
- 11. Синий.** Отрицательный выход на реле блокировки (макс. 250mA).
- 12. Оранжевый.** Выход состояния системы IGLA PRO «-» (макс. 250mA). При успешной авторизации минус-потенциал остается на время работы двигателя. Выход предназначен для использования совместно с другими устройствами, либо при реализации нормально-разомкнутой схемы блокировки.

\* Серый провод (9) подсоединить к «+» для первоначальной установки PIN-кода. После записи PIN-кода серый провод необходимо отключить от «+».

\*\* У Toyota/Lexus используется только при подключении аналогового реле.

- А. Фиолетовый.** Нормально замкнутый контакт
- В. Зеленый.** Нормально разомкнутый контакт.
- С. Черный.** Общий.

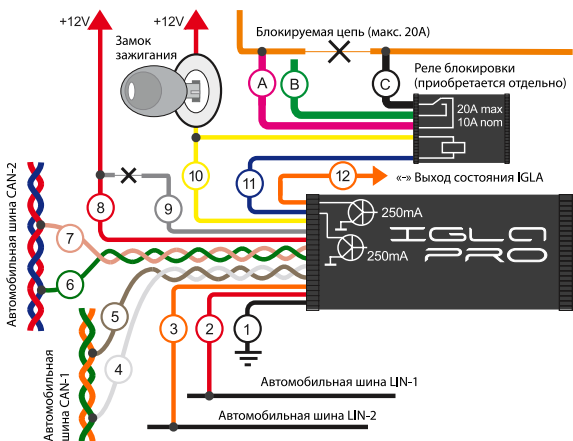

Подключение к LIN-1 и LIN-2 дает возможность использовать цифровую шину LIN для реализации **запрета запуска двигателя**. В этом случае реле блокировки можно не подключать. Используйте аналоговое реле (приобретается отдельно) для реализации **глушения работающего двигателя**, см. стр. 6 (либо для запрета запуска в отсутствии шины LIN).

После подключения противоугонного устройства IGLA PRO включите зажигание. Произойдет автоматическое распознавание автомобиля и начнет выдаваться сигнал индикации\* с периодом 3 секунды.

\* См. приложение.

## **Дополнительный контур защиты**

Для обеспечения максимальной защиты автомобиля от угона в системе IGLA PRO, предусмотрен дополнительный контур блокировки. Он предназначен для случаев, когда связь с блоком управления двигателя по CAN-шине нарушена или затруднена. Данная блокировка позволяет реализовать функцию «Глушение работающего двигателя» и «Антиограбление» для автомобилей без цифровой блокировки работающего двигателя.

Реле блокировки приобретается отдельно. В случае использования дополнительной блокировки от модуля управления замком капота CONTOUR, реле к системе IGLA PRO можно не подключать.

## **Подключение дополнительного контура**

Блокировка дополнительного контура осуществляется по нормально-замкнутой схеме. Данный вид блокировки является экстренным (в случаях, где поддерживается цифровая блокировка), поэтому его можно использовать в любых цепях, при разрыве которых двигатель заблокируется, даже если это приведет к временному возникновению ошибок (например, датчик коленчатого вала или питания форсунок). Блокировка осуществляется появлением отрицательного потенциала на синем проводе при включенном зажигании или заведенном двигателе (отслеживается по аналоговому входу «зажигание», желтый провод).





IGLO PRO